

XJC ... / ... kettősműködésű

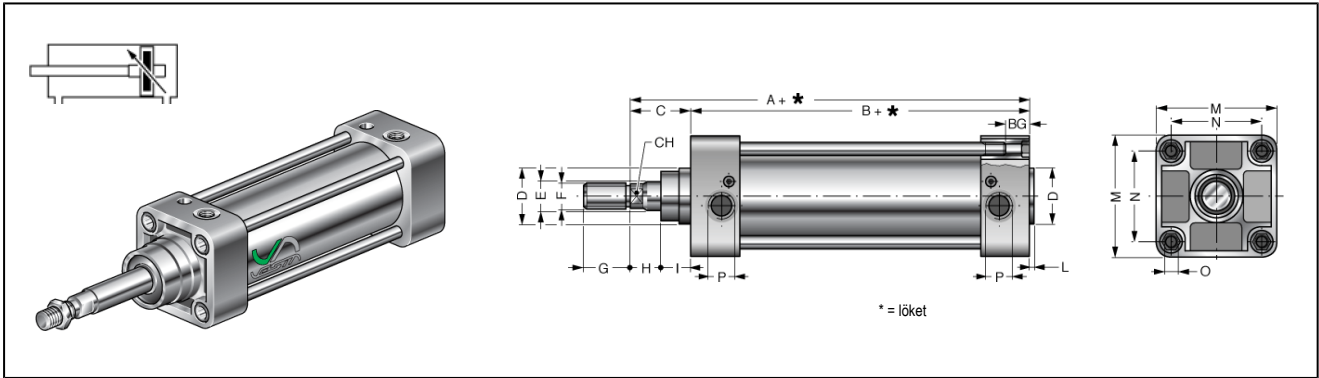

Ø	A	B	C	ØD	ØE	ØF	G	H	I	L	M	N	ØO	ØP	BG	CH	típus
160	260	180	80	65	40	M36x2	72	35	45	5	180	140	M16	G3/4"	22	36	XJC160-...
200	275	180	95	75	40	M36x2	72	50	45	5	220	175	M16	G3/4"	22	36	XJC200-...
250	305	200	105	90	50	M42x2	84	30	75	8	270	220	M20	G1"	30	46	XJC250-...
320	340	220	120	110	63	M48x2	96	30	90	10	345	270	M24	G1"	30	55	XJC320-...

XJC ... / ... P átmenő dugattyúrúd

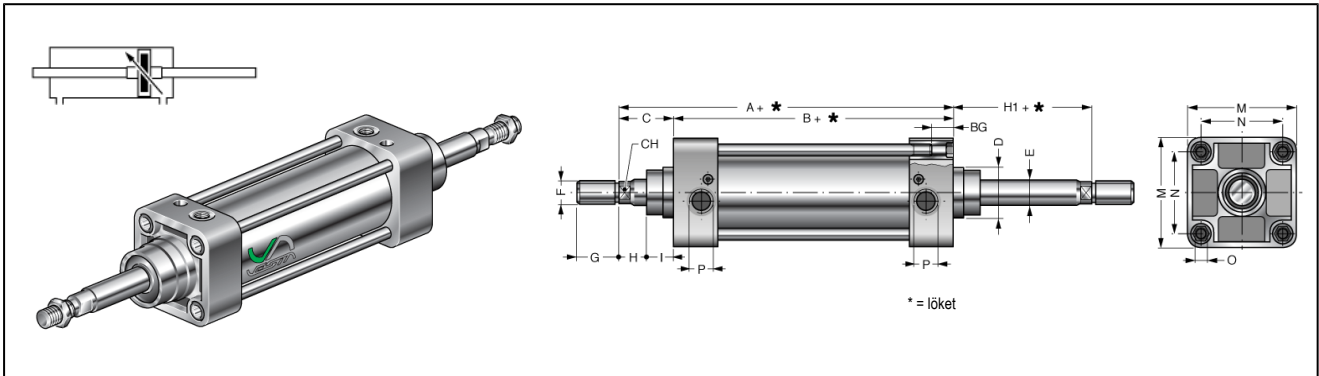

Ø	A	B	C	ØD	ØE	ØF	G	H	H1	I	M	N	ØO	ØP	BG	CH	típus
160	260	180	80	65	40	M36x2	72	35	80	45	180	140	M16	G3/4"	22	36	XJC160-...P
200	275	180	95	75	40	M36x2	72	50	95	45	220	175	M16	G3/4"	22	36	XJC200-...P
250	305	200	105	90	50	M42x2	84	30	105	75	270	220	M20	G1"	30	46	XJC250-...P
320	340	220	120	110	63	M48x2	96	30	120	90	345	270	M24	G1"	30	55	XJC320-...P

XJC ... / ... TN2 tandem

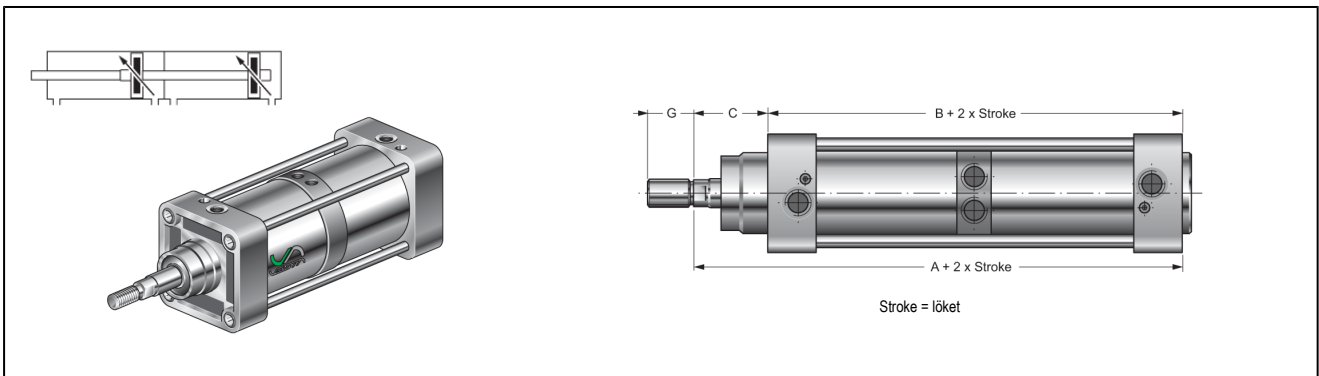

Ø	A	B	C	G	típus
160	356	276	80	72	XJC160...TN2
200	395	300	95	72	XJC200...TN2
250	305	200	105	84	XJC250-...TN2
320	340	220	120	96	XJC320-...TN2

az ábrák csak tájékoztató jellegűek
konstrukciós, méret és anyagváltoztatás joga fenntartva