

Profil mágneshengerek dugattyúrúd-fékkal Sorozat RWS és RWD



Kivitel	Profil mágneshengerek kettős, illetve egyszeres működésű dugattyúrúd-fékkal
Fejek	Alumíniumötvözet
Dugattyúrúd	krómozott acél
Kötőrúd	Rozsdamentes acél X10CrNiS 1809
Hengercső	Alumíniumprofil keményen eloxált
Tömítések	NBR
Véghelyzet-csillapítás	pneumatikus, állítható
Környezeti hőmérséklet	-10°C...+80°C
Közeg hőmérséklete	0°C...+40°C
Kenés	nem szükséges
Közeg	szűrt sűrített levegő
Maximális üzemi nyomás	2...10bar
Maximális féknyomás AA	7bar
Megjegyzés	A CAD-fájlok a STASTO Store-ban a www.stasto.eu oldalon érhetők el

Típuskulcs

RW	_	_ /	---
	Dkettős működésű fék	32 ø32	Löklet [mm]
	Segyszeres működésű fék	40 ø40	
		50 ø50	
		63 ø63	
		80 ø80	
		100 ø100	

Standard löketek, Csillapítási hossz

Ø	25	50	80	100	125	160	200	250	300	350	400	450	500	Csillapítási hossz
32	•	•	•	•	•	•	•	•	•	•	•	•	•	24
40	•	•	•	•	•	•	•	•	•	•	•	•	•	27
50	•	•	•	•	•	•	•	•	•	•	•	•	•	30
63	•	•	•	•	•	•	•	•	•	•	•	•	•	30
80	•	•	•	•	•	•	•	•	•	•	•	•	•	36
100	•	•	•	•	•	•	•	•	•	•	•	•	•	38

Egyedi löket kérésre



Méreterajz

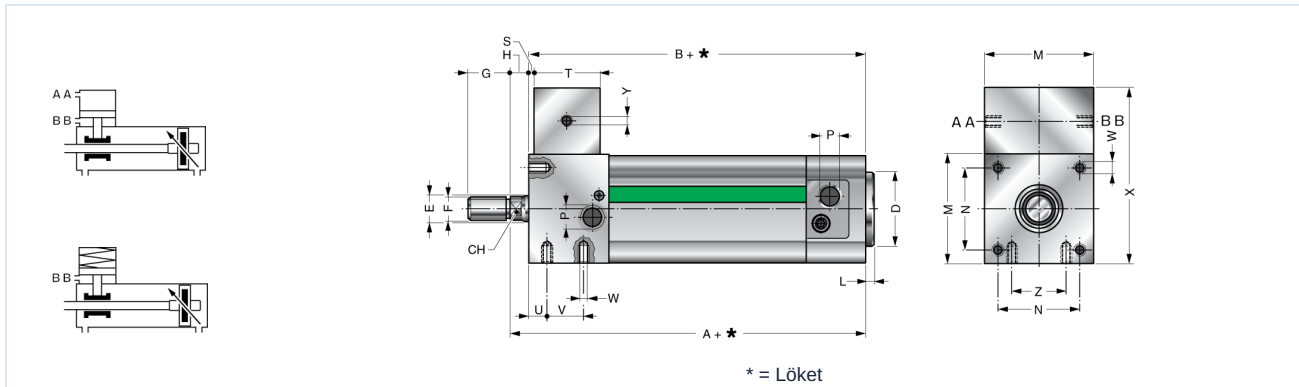

Ø	A	B	CH	D	E	F	G	H	L	M	N	P	S	T	U	V	W	X	Y	Z	Típus
32	120	113	10	30	12	M10x1,25	20	7	4	50	32,5	G1/8	2	40	19	25	M6	89	G1/8	20	RW. 32/...
40	135	127	13	35	16	M12x1,25	24	8	4	55	38	G1/4	2	45	16	35	M6	99	G1/8	26	RW. 40/...
50	144	133	17	40	20	M16x1,5	32	11	4	65	46,5	G1/4	4	45	20	35	M8	109	G1/8	30	RW. 50/...
63	158	145	17	45	20	M16x1,5	32	13	4	80	56,5	G3/8	2	50	20	35	M8	129	G1/8	40	RW. 63/...
80	194	178	21	45	25	M20x1,5	40	16	4	100	72	G3/8	8	60	28	48	M10	159	G1/8	50	RW. 80/...
100	214	193	26	55	30	M20x1,5	40	21	4	115	89	G1/2	8	65	30	55	M10	179	G1/8	65	RW. 100/...

Megállítási tűrések

Sebesség	RWD	RWS
50 mm/s	+/- 0,3 mm	+/- 0,8 mm
100 mm/s	+/- 0,5 mm	+/- 1,2 mm
150 mm/s	+/- 1,3 mm	+/- 2,2 mm



Megengedett hosszirányú erő a dugattyúrúdon

	∅	-nál/-nél 2 bar (AA)	-nál/-nél 3 bar (AA)	-nál/-nél 4 bar (AA)	-nál/-nél 5 bar (AA)	-nál/-nél 6 bar (AA)	-nál/-nél 7 bar (AA)	Típus
	32	60 daN	90 daN	120 daN	150 daN	180 daN	210 daN	RWD 32/...
	40	80 daN	130 daN	180 daN	230 daN	280 daN	330 daN	RWD 40/...
	50	90 daN	150 daN	210 daN	270 daN	330 daN	390 daN	RWD 50/...
	63	145 daN	220 daN	290 daN	360 daN	440 daN	510 daN	RWD 63/...
	80	220 daN	350 daN	500 daN	650 daN	800 daN	950 daN	RWD 80/...
	100	350 daN	525 daN	700 daN	880 daN	1050 daN	1230 daN	RWD 100/...
Minimális nyomás a fék kioldásához: 2 bar (BB)								
	32	90 daN						RWS 32/...
	40	150 daN						RWS 40/...
	50	180 daN						RWS 50/...
	63	260 daN						RWS 63/...
	80	380 daN						RWS 80/...
	100	500 daN						RWS 100/...
Minimális nyomás a fék kioldásához: 4 bar (BB)								

A megadott megengedett hosszirányú erő (Kg.) a dugattyúrúdra bőséges kenés feltétele mellett érvényes. Alacsony kenés esetén a megengedett hosszirányú erő 10%-kal növekszik.

Az ábrák nem kötelező érvényűek

A konstrukció, a méretek és az anyagok változtatásának joga fenntartva

