

## Trójdrogowe kołnierzowe zawory kulowe ze stali nierdzewnej z pneumatycznym napędem obrotowym Seria BAUA-...-SSTV (Otwór T-kształtny) i BAMA-...-SSTV (Otwór L-kształtny)



Konstrukcja	Napęd: napęd tłokowy z 2 przeciwbieżnymi tłokami, uszczelnienie elastyczne, napęd we wszystkich szczegółach zgodny z ISO 5211 lub wg zaleceń NAMUR, Regulacja położenia krańcowych po obu stronach +/-5° Zawór kulowy: zredukowany przelot, dwupowłokowe uszczelnienie szczelne, nie bezkolizyjny, Wejście ciśnienia tylko z przodu
Przylącze	Kołnierze DN15...DN100 wg EN1092-1
Materiały Wersja standardowa	Napęd: Aluminium twardo anodowane, Zębataka stalowa niklowana, Prowadzenie tłoka POM, Uszczelnienia NBR Zawór kulowy: Korpus i kula stal nierdzewna 1.4401, Uszczelnienie kulowe z PTFE, Uszczelnienie trzpienia PTFE/FKM
Funkcja	dostępne w dwustronnego działania lub jednostronnego działania Wykonanie
Rodzaj mocowania	Montaż w sztywnym systemie przewodów
Pozycja montażowa	dowolny
Medium sterujące	filtrowane i naolejone lub nienaolejone sprężone powietrze
Zakres zastosowania	media gazowe i ciekłe, które nie oddziałują agresywnie na zastosowane materiały
Temperatura medium	-20...+160°C
Temperatura otoczenia	-20...+85°C
Ciśnienie sterujące	5,5-8bar, Dostosowanie do niższych ciśnień sterujących możliwe na zapytanie
Ciśnienie robocze	0bar do Ciśnienie robocze zgodnie z tabelą i wykresem ciśnienie-temperatura, odpowiedni do próżni zgrubnej
Wykonanie specjalne	Koło zębate ze stali nierdzewnej, ATEX, Temperatury otoczenia od -40...+85°C wzgl. -20...+150°C na zapytanie
Akcesoria	zmontowany ręczny, pneumatyczny lub elektryczny zawór sterujący elektryczna sygnalizacja położenia krańcowych, Pozycjoner w wykonaniu I/P lub P/P Regulacja prędkości przełączania
Wskazówka dotycząca zamówienia	Prosimy przy zamówieniu dodatkowo podać rodzaj przełączania, ciśnienie sterujące, medium robocze, ciśnienie robocze oraz temperaturę roboczą.
Wskazówka dotycząca zastosowania	Podane wartości ciśnienia i temperatury są wartościami maksymalnymi dla normalnych warunków, dla mediów smarujących lub nieodtłuszczających. W szczególności media odtłuszczające obniżają podane wartości i zwiększają wymagany moment obrotowy. W przypadku tych szczególnych przypadków zalecamy wcześniejsze zapytanie. Przy doborze armatury należy przyjąć jako podstawę najniższe ciśnienie sterujące występujące w instalacji.



## Wymiary

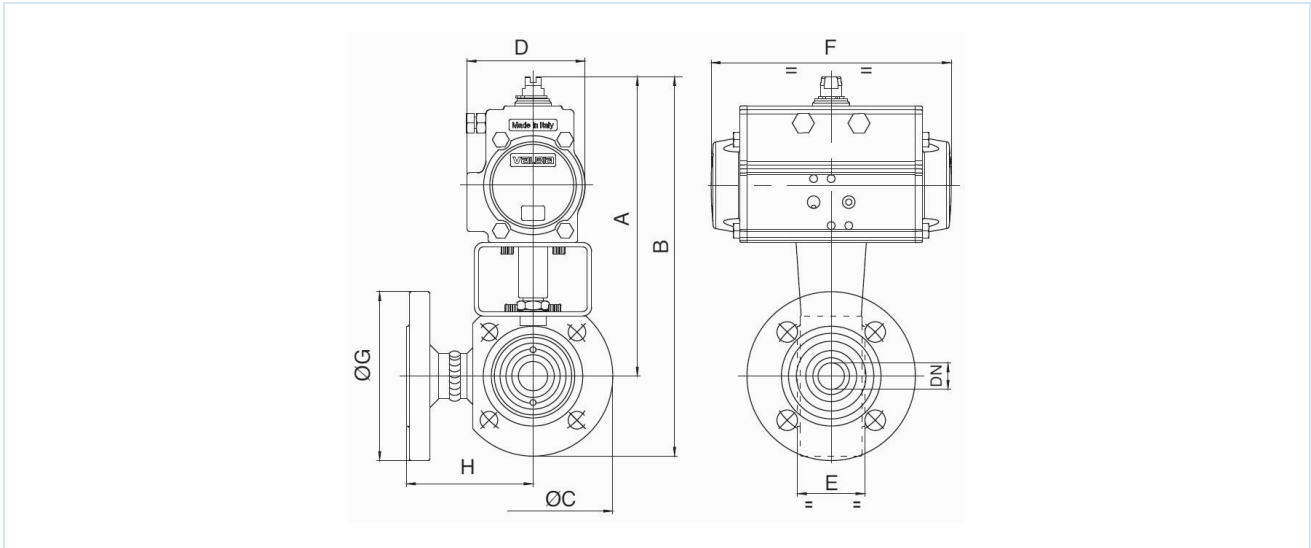

## Zawory kulowe z dwustronnego działania napędem obrotowym

Średnica nominalna DN[mm]	maks. ciśnienie robocze [bar] do 85°C	A	B	C	D	E	F	G	H	Typ napędu	Wartość KV [m³/h]	Masa [ok. kg]	Typ Otwór T-kształtny	Typ Otwór L-kształtny
15	16	147	191	89	45	40	110	95	76	PAD032	2,8	3,2	BAUA-015-SSTV-D0	BAMA-015-SSTV-D0
15	16	184	228	89	71	40	141	95	76	PAD052	2,8	3,8	BAUA-015-SSTV-D0B*	BAMA-015-SSTV-D0B*
20	16	189	239	99	71	40	141	105	82	PAD052	5,2	4,5	BAUA-020-SSTV-D0	BAMA-020-SSTV-D0
25	16	193	248	109	71	46	141	115	86	PAD052	9,2	5,5	BAUA-025-SSTV-D0	BAMA-025-SSTV-D0
32	16	200	265	130	71	58	141	140	105	PAD052	14,4	6,8	BAUA-032-SSTV-D0	BAMA-032-SSTV-D0
40	16	227	297	140	81	71	164	150	110	PAD063	25,9	10,8	BAUA-040-SSTV-D0	BAMA-040-SSTV-D0
50	16	251	331	160	95	82	210	165	120	PAD075	40,4	15,8	BAUA-050-SSTV-D0	BAMA-050-SSTV-D0
65	16	282	372	180	106	106	241	185	125	PAD085	63,2	23,7	BAUA-060-SSTV-D0	BAMA-065-SSTV-D0
80	16	290	390	200	106	122	241	200	150	PAD085	115,8	29,0	BAUA-080-SSTV-D0	BAMA-080-SSTV-D0
100	16	340	450	220	123	152	275	220	159	PAD100	163,2	44,6	BAUA-100-SSTV-D0	BAMA-100-SSTV-D0

\*Z dodatkiem B zawory kulowe są wyposażone w napęd PAD052. W przypadku stosowania skrzynek wyłączników krańcowych i zaworów sterujących NAMUR należy stosować typy B.



## Zawory kulowe z jednostronnego działania napędem obrotowym

Średnica nominalna DN[mm]	maks. ciśnienie robocze [bar] do 85°C	A	B	C	D	E	F	G	H	Typ napędu	Wartość KV [m³/h]	Masa [ok. kg]	Typ Otwór T-kształtny	Typ Otwór L-kształtny
15	16	183	228	89	71	40	141	95	76	PAS0525	2,8	4,0	BAUA-015-SSTV-S0	BAMA-015-SSTV-S0
20	16	199	249	99	81	40	164	105	82	PAS0635	5,2	5,3	BAUA-020-SSTV-S0	BAMA-020-SSTV-S0
25	16	204	259	109	81	46	164	115	86	PAS0635	9,2	6,3	BAUA-025-SSTV-S0	BAMA-025-SSTV-S0
32	16	212	277	130	81	58	164	140	105	PAS0635	14,4	8,7	BAUA-032-SSTV-S0	BAMA-032-SSTV-S0
40	16	259	329	140	106	71	241	150	110	PAS0855	25,9	14,0	BAUA-040-SSTV-S0	BAMA-040-SSTV-S0
50	16	278	358	160	123	82	275	165	120	PAS1005	40,4	20,0	BAUA-050-SSTV-S0	BAMA-050-SSTV-S0
65	16	349	439	180	137	106	333	185	125	PAS1155	63,2	33,7	BAUA-065-SSTV-S0	BAMA-065-SSTV-S0
80	16	370	470	200	148	122	372	200	150	PAS1255	115,8	39,0	BAUA-080-SSTV-S0	BAMA-080-SSTV-S0
100	16	387	497	220	148	152	372	220	159	PAS1255	163,2	53,1	BAUA-100-SSTV-S0	BAMA-100-SSTV-S0

Siłowniki jednostronnego działania są, o ile nie zamówiono inaczej, dostarczane jako zamykające sprężyną (NC).

## Schemat przełączania

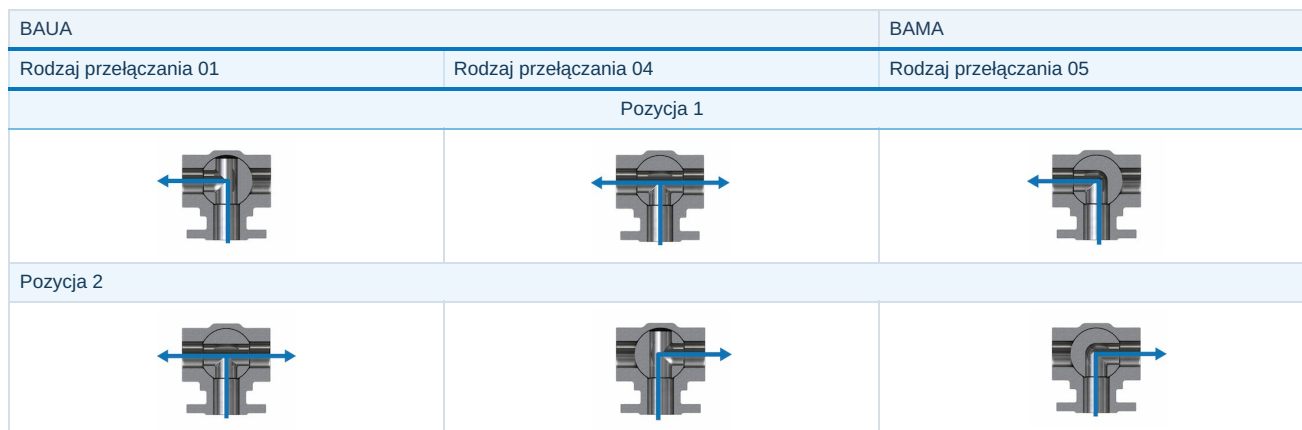

## Wykres ciśnienie-temperatura

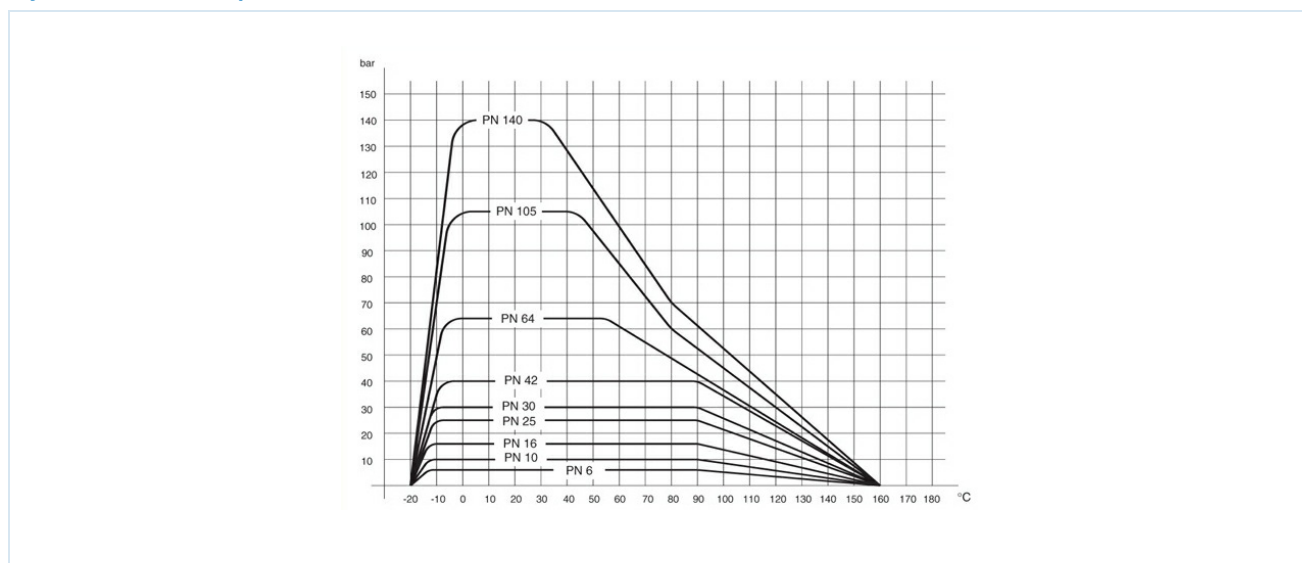

Ilustracje niewiążące

Zastrzeżenie: Zastrzeżenie się możliwość zmian konstrukcyjnych, wymiarowych i materiałowych

Armatura przemysłowa / Zawory kulowe - automatyczne / zawory kulowe kolnierzowe z napędem pneumatycznym / zawór kulowy kolnierzowy z napędem pneumatycznym Seria BAMA, BAUA

Wersja 4

138016 / Utworzono 2026/23 PL

WYPRODUKOWANO W EUROPIE

+48 22 3970755 0

poland@stasto.eu

© STASTO Automation Sp.z o.o.

[www.stasto.pl](http://www.stasto.pl)

Otwórz serię online

Strona 4 / 4

