

## Wartungseinheit 1/4" Serie MU201-14



Bauart	Membrandruckregler mit Sekundärentlüftung, Zentrifugalkraft-Prinzip-Filter, Sinter-Filterelement, Proportionalöler, Schutzkorb
Anschluss	G1/4" nach ISO228/1
Manometeranschluss	G1/8" nach ISO228/1
Werkstoffe	Gehäuse Azetalharz (POM), Gewindeanschlüsse Messing
Funktion	Druckregelung mit Filterung und Anreicherung der Druckluft mit Öl
Befestigungsart	Einbau in Leitungssystem, Halsmutter oder Wandbefestigung mittels Haltewinkel
Einbaulage	vertikal, Kondensat- und Ölbehälter nach unten
Medium	Druckluft
Mediumtemperatur	+5...+50°C
Umgebungstemperatur	+5...+50°C
Eingangsdruck	max. 16bar, 1,5-10bar bei automatischem Ablassventil K-SA
Regelbereiche	siehe "Bestellschlüssel"
Durchflussrichtung	ist durch einen Pfeil gekennzeichnet
Arretierung	die Druckeinstellung kann durch Eindrücken des Drehknopfes arretiert werden
Kondensatablassventil	manuell bzw. halbautomatisch
Behältervolumen	Filter 22cm <sup>3</sup> , Öler 42cm <sup>3</sup>
Öldosierung	1-2 Tropfen pro Minute, bei Durchfluss im Gerät
empfohlenes Öl	nach ISO VG 32, STASTO-Pneumatiköl HP32A
Lieferumfang	inklusive Manometer Ø40mm und Halsmutter
Zubehör	Haltewinkel MMP01-14 für Wandbefestigung, automatisches Ablassventil K-SA
Sonderausführung	absperrbare Ausführung



## Bestellschlüssel

		MU201 - 14 - 0,5/8 - F5 - A					
<b>Anschluss</b>	1/4"	14					
<b>Druckbereich</b>	0,5...4bar		0,5/4				
	0,5...8bar		0,5/8				
	0,5...12bar		0,5/12				
<b>Filtereinsatz</b>	20µm (Stelle leer lassen)						
	5µm			F5			
<b>Ablassventil</b>	halbautomatisches Ablassventil (Stelle leer lassen)						
	automatisches Ablassventil						A

## Abmessungen

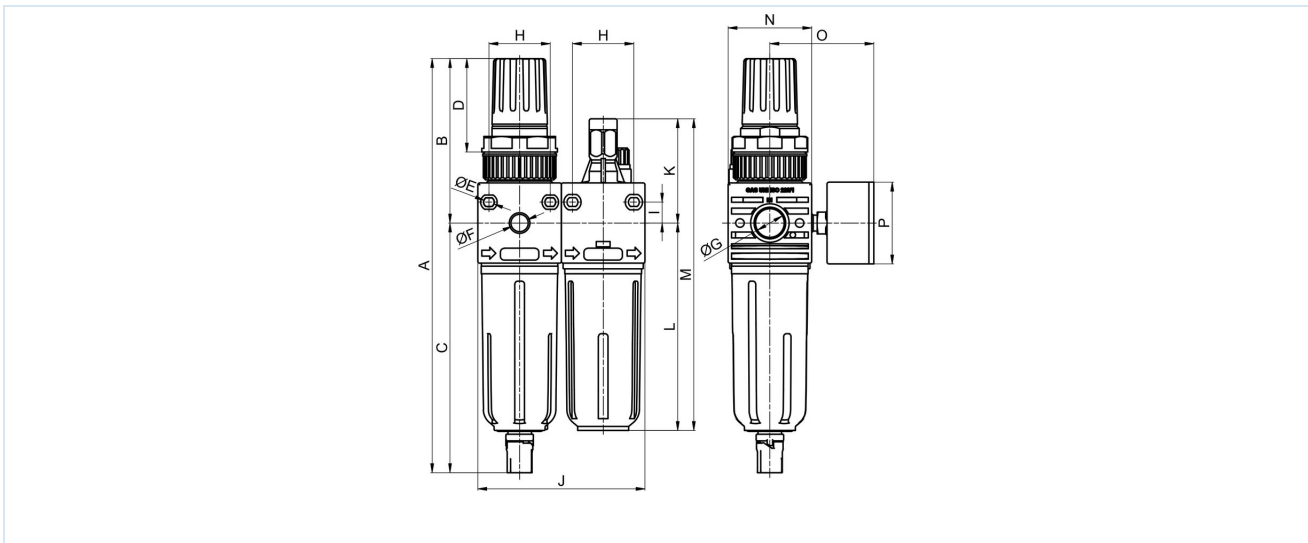

Anschluss G	A	B	C	D	E	F	H	I	J	K	L	M	N	O	P	Gewicht [ca. kg]	Typ
G1/4"	208	82,5	125,5	47	4,5	G1/8"	30÷32	10,5	84	52,5	104	156,5	42	~52	40	0,46	MU201-14-0,5/8

## Durchflussdiagramm

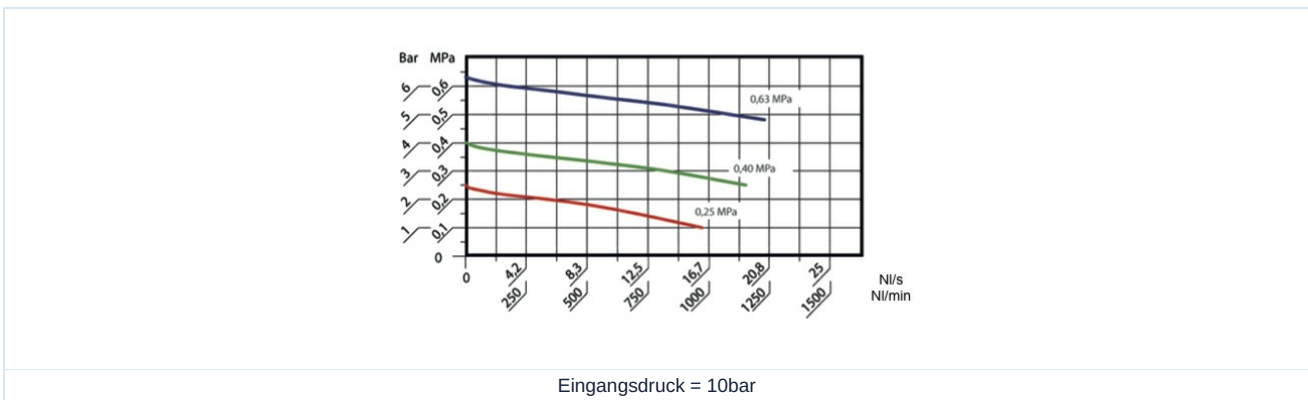

## Regelverhalten

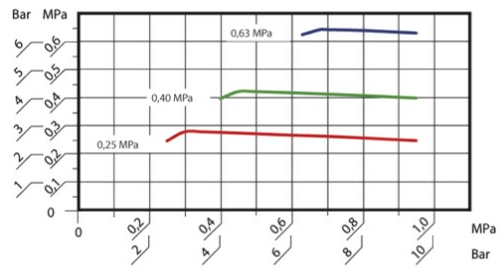

Durchfluss konstant = 34l/min  
 horizontale Achse: Eingangsdruck  
 vertikale Achse: Ausgangsdruck

## Zubehör

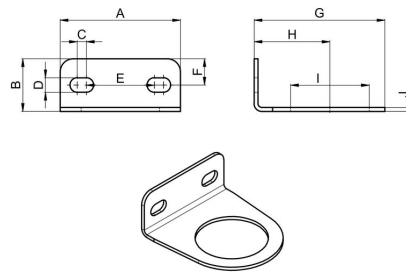

A	B	C	D	E	F	G	H	I	J	Typ
46	20	3,5	5,5	26	10	50	29	30	1,5	MMP01-14

Abbildungen unverbindlich  
 Konstruktions-, Maß- und Werkstoffänderungen vorbehalten

Pneumatik / Druckluftwartung - Druckregler, Filter und Öler / Wartungsgeräte - Serie FRL / Wartungseinheit Serie MU201/FRL / [MU201-14-0,5/8] Wartungseinheit 1/4"-980-16

Version 6

140472 / Erzeugt 2026/23 DE

MADE IN EUROPE

+43 512 52076  
 austria@stasto.eu  
 © STASTO Automation KG

www.stasto.eu  
 Serie online öffnen  
 Seite 3 / 3

