

Zeitglied Serie PC007



TECHNISCHE DATEN

- Preisgünstig
- DIN-Abmessungen
- Kleine Einbaumaße
- Druckunabhängig
- Kein dauernder Luftverbrauch
- Stehende Vorwahl

Anzeige	Ziffernskala
Zeitbereich	0,2–3 s, 2 ... 30 s oder 20 ... 300 s, entspr. Ausführung
Betriebsdruck	2 ... 6 bar
Luftbeschaffenheit	Ölfrei
Filter-Porenweite	< 40 µm
Betriebstemperatur	0 ... + 60 °C
Anschluss	Schlauchverschraubung M5 oder Schnellsteckverbindung, entspr. Ausführung
Befestigung	Spannfeder oder DIN-Schienebefestigung
Schutzart (IEC 144)	IP 40
Gewicht	ca. 50 g
Eingang	Wird der Eingang 1 mit Druck beaufschlagt, beginnt das Uhrwerk zu laufen.
Zeiteinstellung	Stufenlos mittels Drehknopf
Einstellbereich	0,2 ... 3 s 2 ... 30 s 8 ... 120 s 20 ... 300 s
Wiederholgenauigkeit	± 0,1 s ± 0,3 s ± 1,2 s ± 3,0 s
Einstellgenauigkeit	± 0,3 s ± 0,6 s ± 3,0 s ± 6,0 s
Rückstellung (Reset)	Durch Unterbrechung der Zuluft am Eingang 1
Rückstellzeit	mind. 200 ms
Ausgang	Nach Ablauf der eingestellten Zeit wird Eingang 1 auf Ausgang 2 geschaltet.

ANSCHLUSSPLAN

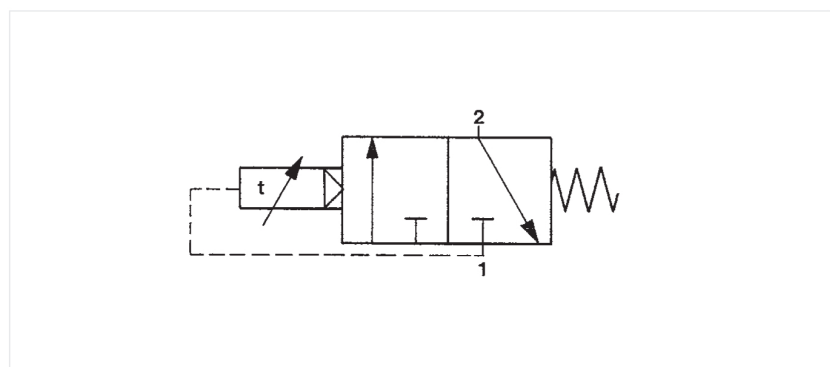

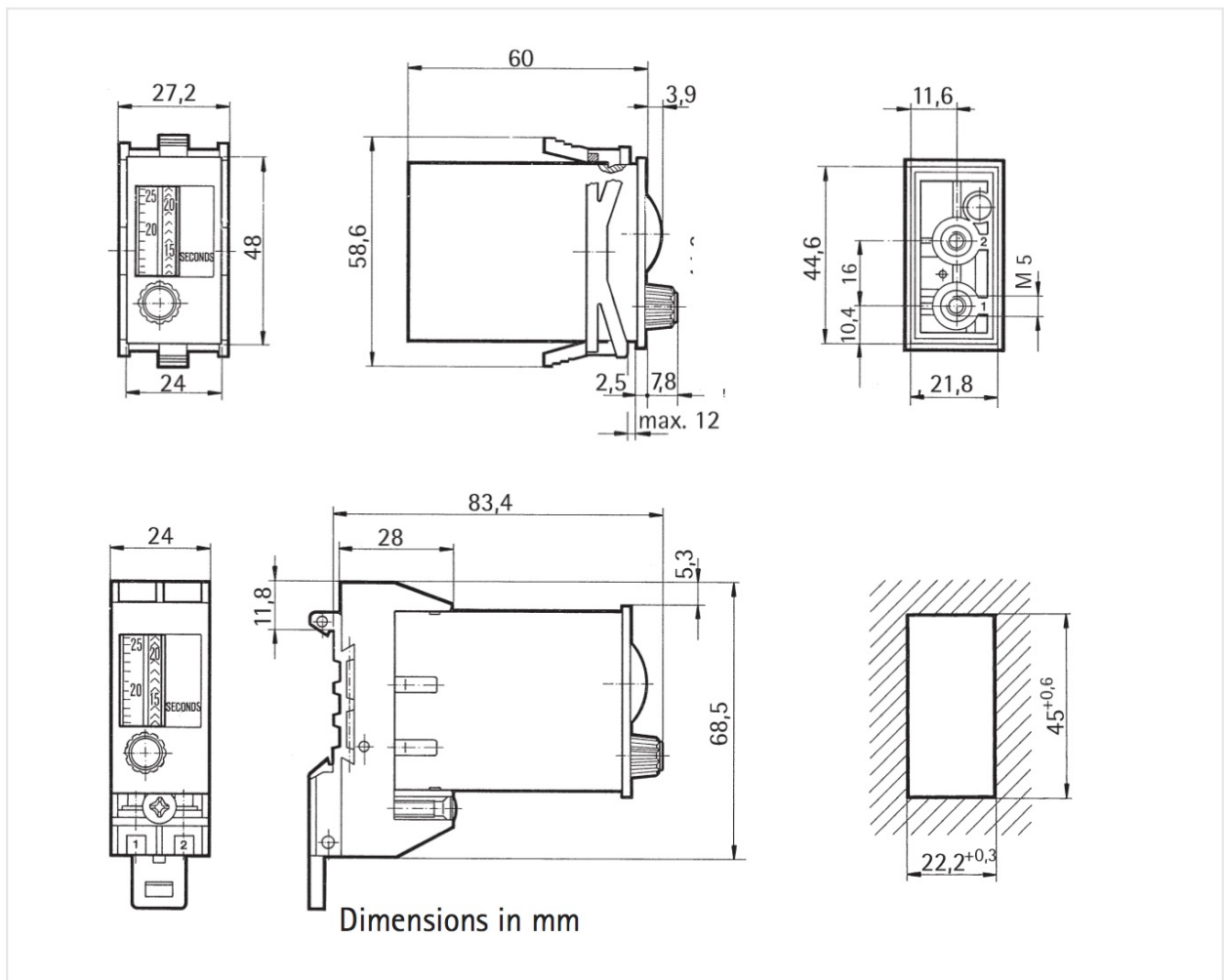

Abbildungen unverbindlich
 Konstruktions-, Maß- und Werkstoffänderungen vorbehalten