

# Instrukcja montażu i obsługi

## Do zasuw nożowych jednokierunkowych (Seria A, T)

### 1 Magazynowanie

- 1.1 Zasuwę należy przechowywać w czystym i suchym miejscu, chronić przed zabrudzeniami i nie wystawiać bezpośrednio na działanie słońca.
- 1.2 Przy składowaniu na otwartym powietrzu należy owinać zasuwę folią w celu ochrony przed wilgocią.

### 2 Standardowy montaż

#### 2.1 sposób zabudowy

##### 1 Montaż w rurociągu poziomym

Rekomenduje się montaż w pozycji pionowej z napędem skierowanym ku górze. Dopuszcza się maksymalne odchylenie od pionu o 45%. Przy montażu niezgodnym z zaleceniami, w szczególności zabudowa z napędem do dołu, zasuwa może być nieszczelna. Otwarcie oraz zamknięcie zasuwy może też działać niepoprawnie. Jednym z powodów jest fakt, że prowadnica noża nie jest przystosowana do zabudowy w takiej pozycji. Jeżeli napęd jest zamontowany do dołu, to medium może się osadzać w strefie martwej pod pokrywą dławicy.

##### 2 Montaż w rurociągu pionowym

Zalecamy montaż poziomy pod kątem 90° do osi rurociągu. Przy innym sposobie zabudowy prosimy o wcześniejszy kontakt!

- 2.2 Na korpusie zaznaczona jest strzałka, w którym kierunku ma przepływać medium pod ciśnieniem. Zasuwy nożowe serii A są szczelne tylko w jednym kierunku. Uszczelnienie znajduje się po stronie korpusu oznaczonej symbolem "SEAT". Kierunek przepływu medium pod ciśnieniem zaznaczony jest na korpusie.

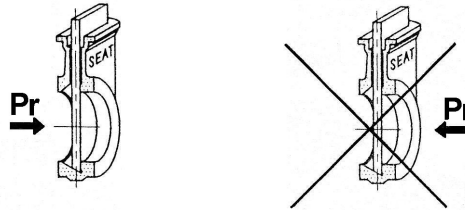

Pr = Strona pod ciśnieniem

**wyjątek:** Jeżeli zasuwa używana jest do mediów stałych, pyłu, piachu itd. należy ją zamontować odwrotnie do kierunku przepływu oznaczonego na korpusie. Powoduje to jednak redukcję maksymalnego dopuszczalnego ciśnienia roboczego do 30% nominalnej wartości.

- 2.3 Napięcia powstałe przez niewłaściwe zamontowanie przeciwnierzy na rurociągu oddziałują negatywnie na korpus zasuwy i należy ich unikać.

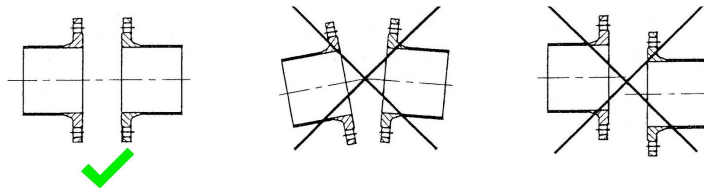

- 2.4 Śruby mocujące po całkowitym dokręceniu nie mogą w żadnym wypadku dotykać dna otworów nieprzelotowych (należy wybrać odpowiednią długość śrub lub używać podkładek). Należy przestrzegać informacji o długości gwintów i max. momentach obrotowych podanych w tabeli poniżej.

DN	50	65	80	100	125	150	200	250	300	350	400	450	500	600	700	800	900	1000
P [mm]	8	8	9	9	9	10	10	12	12	21	21	22	22	22	22	22	20	20
moment przyciągania[Nm]	25	25	30	30	30	35	35	35	40	40	50	50	50	60	65	75	85	95

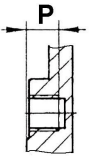

### 3 użytkowanie

3.1 Nie wolno przekraczać maksymalnych dopuszczalnych parametrów pracy zasuw (ciśnienie pracy, temperatura pracy).

1 Po kilku godzinach pracy uszczelnienie dławicy może zacząć przeciekać. Należy wtedy dokręcać śruby mocujące dławicę, tak długo aż przestanie przeciekać. patrz dział Wymiana dławicy.

2 Zasuw można używać do funkcji regulacyjnych, bo można ją ustawić w dowolnej pozycji.

#### 3.2 napędy

1 Zasuw z napędem pneumatycznym

Przed oddaniem do użytku zasuw z napędem pneumatycznym należy się upewnić, że w instalacji sprężonego powietrza nie ma żadnych zanieczyszczeń. Powietrze sterujące musi zostać przefiltrowane, naolejone i odwodnione (cząsteczki stałe klasa 2, zawartość wody klasa 4 i zawartość oleju klasa 3 do ISO 8573-1). Aby napęd funkcjonował poprawnie, ciśnienie sprężonego powietrza musi wynosić pomiędzy 5,5 a 8 bar. aby uniknąć uderzeń hydraulicznych w instalacji, rekomendujemy zastosowanie zaworów dławiących przepływ.

2 Zasuw z napędem elektrycznym

Należy stosować się do osobnych instrukcji obsługi oraz schematów podłączeń do konkretnego wykonania napędu elektrycznego.

### 4 Stosowanie w strefach zagrożonych wybuchem

4.1 Zasuw nożowe nie posiadają potencjalnego źródła zapłonu i mogą być stosowane w strefie zagrożonej wybuchem 2 i 22. Możliwość stosowania w innych strefach ATEX jest uzależniona od aplikacji. Należy wysłać zapytanie.

4.2 Zasuw muszą zostać uziemione. W większości przypadków wykorzystuje się do tego śruby mocujące kolenierze.

4.3 Akcesoria i napędy elektryczne muszą posiadać osobne dopuszczenia do pracy strefie zagrożonej wybuchem.

### 5 Konserwacja

5.1 Zasuw z napędem ręcznym są dostarczane z nypami do smarowania. Zasuw należy smarować przynajmniej raz na sześć miesięcy.

5.2 Wymiana dławicy: Więcej szczegółów w punkcie Wymiana dławicy

1 Spuścić ciśnienie z instalacji i otworzyć zasuwę

2 Zdemontować pokrywę dławicy, wyjąć starą dławicę i wymienić na nową, pasującą do warunków pracy

3 Dokręcać śruby mocujące dławicę, tak długo aż przestanie przeciekać, i znaleźć się w położeniu równoległym do korpusu

5.3 Wymiana uszczelnienia gniazda: Więcej szczegółów w punkcie Wymiana uszczelnienia gniazda

1 Odciążyć ciśnieniowo i zdemontować zawór z linii

2 Wyjąć pierścień mocujący oraz uszczelnienie, wymienić stare uszczelnienie na nowe i ponownie zamontować pierścień mocujący

5.4 Napędy elektryczne

1 Sprawdzić, czy między komorami siłownika nie przedostaje się powietrze. Jeśli powietrze się przedostaje to należy skontrolować uszczelnienie tłoka siłownika

2 Uszkodzone części należy wymienić na oryginalne części zamienne

## 6 Wymiana dławicy

Dławicę można regulować. Jak tylko dławica zacznie przeciekać należy ją wyregulować. Żywotność dławicy jest uzależniona od warunków pracy oraz ilości cykli. Decydujący jest jednak przede wszystkim dobór odpowiednich materiałów. **Dlatego ważne jest aby już w momencie wysyłania zapytania/zamówienia podać dokładne dane aplikacji, gdzie ma pracować zasuwa.**

- 6.1 Należy się upewnić, że w instalacji nie ma medium ani ciśnienia.
- 6.2 Zasuwa musi być w pozycji otwartej.
- 6.3 Poluzować śruby mocujące pokrywę dławicy.
- 6.4 Umocować pokrywę dławicy na górnym końcu noża, tak żeby nie przeszkadzała w wymianie dławicy.
- 6.5 Usunąć uszkodzoną dławicę (5,6) przy pomocy ostrego narzędzia (np. śrubokrętu). **Należy uważać, aby nie uszkodzić noża zasuwy!**
- 6.6 Umyć starannie obszar, w którym umieszczona była dławica i upewnić się, że nie pozostały tam żadne metalowe części.
- 6.7 Wcisnąć nową dławicę w obudowę. **Uwaga: Należy dokładnie odmierzyć długość materiału uszczelniającego (5,6).**
- 6.8 Ponownie zamontować pokrywę dławicy (4) Uważać na to, aby zamontować pokrywę w pozycji równoległej do korpusu.
- 6.9 Ostrożnie uruchomić zasuwę. Jeżeli słychać odgłosy tarcia to znaczy, że pokrywa nie została poprawnie wycelowana
- 6.10 Na koniec należy pod ciśnieniem dokręcić pokrywę (4) tak długo, aż przestanie przeciekać.

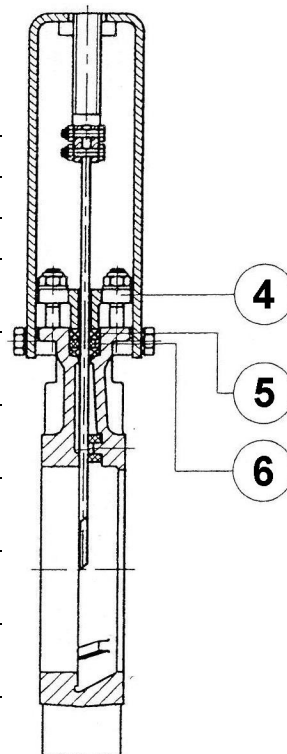

## 7 Wymiana uszczelnienia gniazda

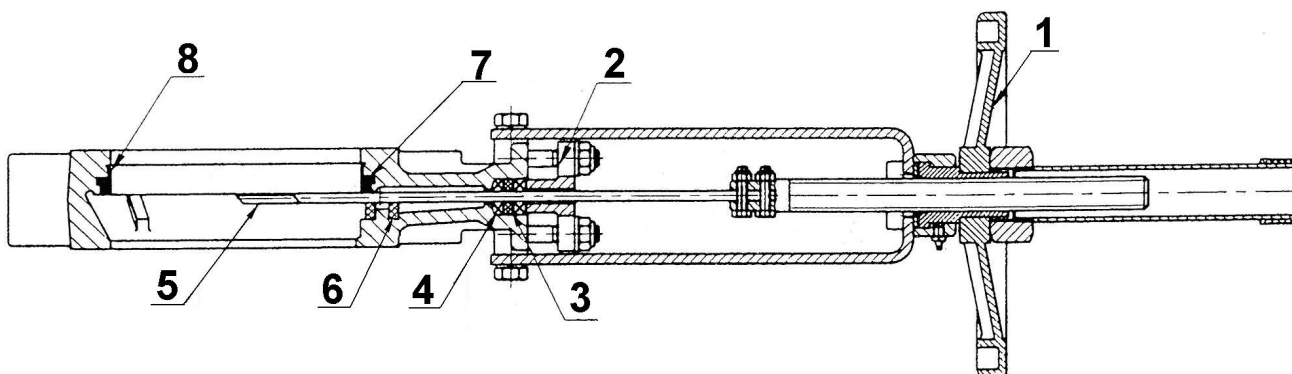

1 = pokrętło / napęd, 2 = Pokrywa dławicy, 3 = x-ring, 4 = dławica, 5 = tarcza zasuwy, 6 = poradnik / Tarcze ślizgowe, 7 = uszczelnienie gniazda, 8 = pierścień mocujący

- 7.1 Wymontować cały zawór z instalacji.
- 7.2 Zdemonstrować napęd (poz. 1) i pokrywę dławicy (poz. 2).
- 7.3 Powoli wyjąć dławicę. Przede wszystkim jeżeli ma zostać użyta ponownie.
- 7.4 Wyjąć nóż (poz. 5) z zasuwy. Przy wyjmowaniu należy uważać, żeby nie pogubić prowadzenia (pos. 6).
- 7.5 Wymontować pierścień mocujący (poz. 8) lekko uderzając ostrym narzędziem (np. śrubokrętem) pomiędzy pierścień a korpu. Jest to spowodowane faktem, że dławica nie jest przystosowana do pracy w tej pozycji.
- 7.6 Wymontować uszkodzone uszczelnienie (poz.7) i wyczyścić korpus.
- 7.7 Włożyć nowe uszczelnienie i zamontować ponownie pierścień mocujący.  
Zmontować ponownie zawór w odwrotnej kolejności.
- 7.8 Przetestować funkcjonowanie bez ciśnienia.
- 7.9 Zamontować ponownie zawór w instalacji. Ewentualnie wyregulować dławicę, tak aby nie przeciekała pod ciśnieniem roboczym..

Najnowsze instrukcje znajdują Państwo w naszym STASTO Store na stronie [www.stasto.eu](http://www.stasto.eu).

rysunki poglądowe  
Zmiany w konstrukcji, wymiarach i wykonaniu materiałowym zastrzeżone