

uputstvo za montažu i rad za jednostrano tesne zasune (serije A, T)

1 ležaj

- 1.1 nožasti ventil mora da se čuva samo na suvom i čistom mestu, zaštićen op prljavštine i prašine. nije dozvoljen direktan kontakt sa sunčevom svetlošću.
- 1.2 ako se skladišti na otvorenom, ventil mora biti pakovan u plastici, kao zaštita od vlage.

2 standardno montiran

2.1 položaj montaže

1 montirano u horizontalnom cevovodu

preporučena montažna pozicija je vertikalna, sa aktuatorom na gore. moguće je nagnjanje ventila, sa maksimalnim nagibom od 45°. nepoštovanje ovog montiranog položaja ili kada je instaliran sa aktuatorom dole, može da dovede do curenja i nepravilnog ponašanja kod zatvaranja i otvaranja. pre svega, ovo može da se dogodi zbog deponovanja materijala u mrtvoj tački ventila. drugo, nož nije podržan za bilo koju drugu montiranu poziciju i pogrešno otvaranje ili zatvaranje može izazvati oštećenja na sedištu ventila.

2 montirano u vertikalnom cevovodu

preporučena pozicija montiranja je horizontalna, sa 90° uglom. kontaktirajte nas u slučaju da je potrebna druga pozicija za montiranje!

- 2.2 pravac pritiska mora da odgovara ugraviranim strelicama protoka na ventilu. ovi zasuni serije A su jednostrano zategnuti. Zaptivka se nalazi na strani tela ventila, označena sa "SEAT". pravac pritiska je prikazan sa ugraviranom strelicom na ventilu.

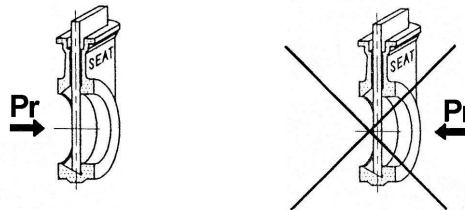

Pr = strana pritiska

izuzetak: ako se koristi pneumatski transport praha, prašine, peska, itd. ventil treba biti montiran protiv smernom protoka. u ovom slučaju maksimalni pritisak se smanjuje na 30% od standardnog pritiska.

- 2.3 da bi se izbegla šteta na telu ventila pazite da pravilno uskladite cevovod.

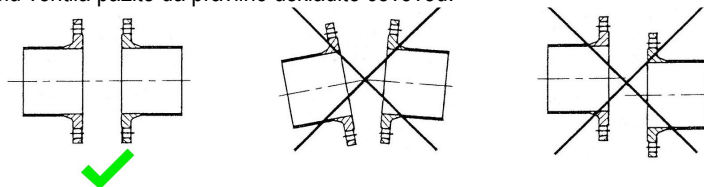

- 2.4 fiksni zavrtnji nesmeju nikad dodirnuti dno zatvorenih rupa. pazite da koristite ispravnu dužinu zavrtnja ili koristite graničnik. pogledajte u prilogu odgovarajuću dužinu niti i maksimalni obrtni moment pritezanja.

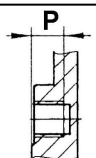
DN	50	65	80	100	125	150	200	250	300	350	400	450	500	600	700	800	900	1000	
P [mm]	8	8	9	9	9	10	10	12	12	21	21	22	22	22	22	22	20	20	
obrotni moment[Nm]	25	25	30	30	30	35	35	35	40	40	50	50	50	60	65	75	85	95	

3 rad

3.1 nije dozvoljeno da se predje maksimalan radni uslov (radni pritisak, radna temperatura) od ventila.

1 nakon nekoliko sati rada, ventil može da procuri na zaptivnom prstenu. u ovom slučaju zaptivka mora biti zategnuta. videti sekciju zamena zaptivke.

2 zasun ventili mogu takodje da se koriste za razne kontrole, zato što zasun može da se zaustavi u poziciji u kojoj je potreban.

3.2 aktuatori

1 pneumatski ventili

pre početka rada pripaziti da je isporučeni komprimovani vazduh čist i suv. kontrolni vazduh treba biti izfiltriran, podmazan i bez vode (klasa čvrstih čestica 2, klasa sadržaja vode 4 i klasa sadržaja ulja 3 prema ISO 8573-1). za adekvatnu akciju kontrolni pritisak vazduha mora biti između 5.5 i 8 bara. da bi izbegli udare pritiska u cevima, mi preporučujemo da koristite brzo protočne prigušivače.

2 električno upravljani ventili

pazite da zaključate odvojene dijagrame i uputstvo električnog aktuatora.

4 aplikacije u eksplozivnom okruženju

4.1 zasun ventili nemaju sopstveni izvor paljenja i mogu se koristiti u eksplozivno-proverenim oblastima prema ATEX grupi II kategorija 3 za zone 2 i 22. molimo vas da nas kontaktirate ako vam je potrebna druga ATEX kategorija.

4.2 zasuni trebaju biti opravdani. to je najčešće uradjeno od šrafova prirubnica.

4.3 pribor i električni aktuatori moraju da budu sertifikirani za područje primene.

5 Održavanje

5.1 zasuni sa ručnim točkom se isporučuju sa nipl mazalicama. na minimum jedno podmazivanje svakih šest meseci mora da bude obezbedjeno.

5.2 zamena zaptivke: detalji se mogu pronaći u oblastima zamena zaptivke

1 dekompresovati cevovod i otvoriti ventil

2 otvoriti zaptivni prsten i zameniti staru zaptivku sa novom, prema radnim uslovima

3 zategnuti prsten dok je paralelno sa telom i dok se ne više očigledno curenje može detektovati

5.3 zameniti sedište zaptivača: detalji se mogu pronaći u oblastima zameniti sedište zaptivača

1 dekompresujte i uklonite ventil iz cevovoda

2 sklonite fiksni zglob i zamenite zaptivni prsten sa novim

5.4 pneumatski aktuator

1 uverite se da nepostoji razmena vazduha između obe cilindrične komore. ako je razmena vazduha oštećena, zaptivanje klipa mora da bude zamenjeno

2 zameniti oštećene delove sa originalnim rezervnim delovima

6 zamena zaptivke

ново pakovanje iz fabrike omogućava nekoliko povlačenja.

čim dodje do curenja oblasti zaptivnog prstena, on se mora zategnuti

. trajanje zaptivnog prstena zavisi od broja korišćenja. međutim, na ispravnom izboru ambalaže,

odredjen karakteristikama media. **zbog toga je važno da nam dostavite korektne radne uslove kod upita/porudzbine proizvoda.**

- 6.1 ukloniti sve pritiske i mediume iz unutrašnjosti instalacije.
- 6.2 skloniti sve pritiske i mediume unutar instalacije.
- 6.3 otpustite šrafove od zaptivnog prstena (4).
- 6.4 pričvrstite zaptivni prsten na gornjoj strani za neometanu promenu pakovanja.
- 6.5 iseci novu zaptivku na dužinu i ubaciti je. oba kraja trebaju perfektno da odgovaraju (5,6).
pažnja: pazite da ne oštetite izlaz!
- 6.6 oprezno očistiti kućište zaptivke i paziti da nikakav metal neude unutra.
- 6.7 ubaciti novu zaptivku u telo. **Upozorenje! : iseci novu zaptivku (5,6) na dužinu.**
- 6.8 staviti zaptivni prsten (4) u svoju prvobitnu poziciju blago zategnuti vijke i proveriti da li postoji ista udaljenost sa obe strane (između zasuna i zaptivnog prstena).
- 6.9 pravite polako krugove. ako dodje do teškoća, odmah zaustaviti ciklus i proveriti pravilno centriranje zaptivnog prstena
- 6.10 dodajte malo pritiska na ventil i jednako zategnite zaptivni prsten (4), dovoljno da izbegnete bilo kakvo curenje sa spolja .

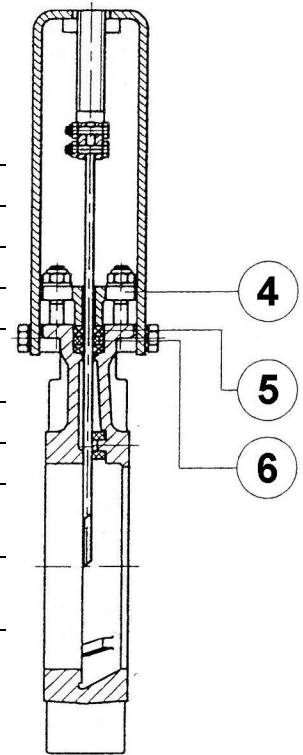

7 zameniti sedište zaptivača

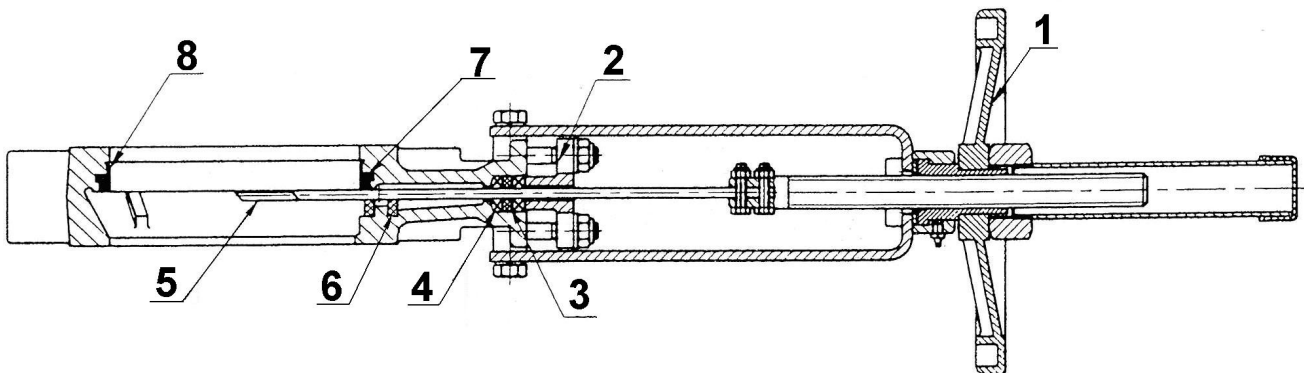

1 = ručni točak / aktuator, 2 = zaptivni prsten, 3 = x-ring, 4 = zaptivanje, 5 = zaporno telo, 6 = slajdovi / klizni disk, 7 = zaptivka sedišta, 8 = prsten za fiksiranje

- 7.1 skloniti kompletan ventil sa cevi.
- 7.2 skloniti aktuator (Pos.1) i zaptivni prsten (Pos.2).
- 7.3 oprezno ukloniti zaptivke, posebno ako se ponovo koriste, kako se nebi oštetio o-ring.
- 7.4 skloniti izlaz (5) od ventila. ukloniti izlaz (Poz. 5) oprezno, bez gubljenja slajdova (Poz. 6).
- 7.5 pomeriti, korišćenjem oštrog alata, između tela i fiksnog zgloba (Poz. 8) sa nežnim koracima možete otpustiti i skloniti fiksni zglob. u slučaju ventila sa fiksnim zglobovima, mogu se ukloniti sa nežnim udarcem čekića po telu, bez korišćenja drugog alata.
- 7.6 skloniti oštećene zaptivke (Pos.7) i očistiti unutrašnjost ventila.
- 7.7 fiksirati zaptivanje slično uklonjenim i sklopiti ponovo fiksni zglob.
sastaviti ostatak ventila suprotnim koracima od rastavljanja.
- 7.8 napravite test funkcije sa ventilom pod pritiskom.
- 7.9 ubacite i montirajte ventil na originalnoj lokaciji. ako je potrebno prilagodite pakovanje pod radnim uslovima dok se necurenje više neposmatra.

Najnovija uputstva mogu se videti na www.stasto.eu na našem STASTO Store.

ilustracije su samo za informaciju i bez obaveza
sve konstrukcije, konfiguracije, mere i materijali podležu promenama bez prethodne najave