

navodila za montažo in obratovanje za enostransko tesnilne klinasti zasune (serija A, T)

1 skladiščenje

- 1.1 Ploščati ventil je potrebno hraniti v čistem in suhem prostoru, potrebno ga je ščititi pred umazanijo in smetmi in ne sme biti izpostavljen neposredni sončni svetlobi.
- 1.2 v primeru skladiščenja na prostem mora biti drsnik zapakiran v plastično folijo in s tem ščiten pred vlago.

2 standardna montaža

2.1 položaj vgradnje

- 1 vgradnja v horizontalne cevne sisteme
priporočen vgradni položaj je navpično, pogon stoji navzgor. Možno je, da ventil nagnete do maks. 45°. ob neupoštevanju tega vgradnega položaja oz. pri vgradnji z navzdol visečim pogonom lahko pride do puščanja in do nepravilnega zapiranja in odpiranja. Razlog za to je dejstvo, da vodilo drsne plošče ni konstruirano za te vgradne položaje. po drugi strani se lahko v položaju vgradnje s pogonom navzdol visečim v mrtvem prostoru pod pokrovom tesnila nalaga material.
 - 2 vgradnja v vertikalne cevne sisteme
priporočen vgradni položaj je vodoravno, pod kotom 90° na os voda. vgradni položaji, ki odstopajo od teh priporočil, so možni le na zahtevo!
- 2.2 smer tlaka mora ustrezati reliefni puščici na ohišju. Klinasti zasun serija A je enostransko tesnilen. Tesnilo se nahaja na tisti strani ohišja, ki je označena s "SEAT". smer tlaka je označena s puščico na ohišju.

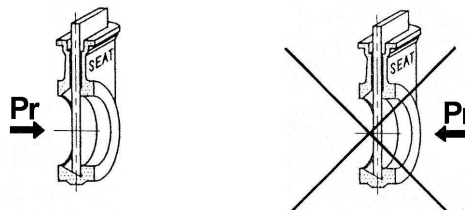

Pr = tlačna stran

Izjema: če se drsnik uporablja za transport trdnih delcev, prahu, peska itd. mora biti vgrajen v nasprotni smeri. S tem se zmanjša dovoljeni obratovalni tlak na 30% normalnega obratovalnega tlaka.

- 2.3 napetosti, ki nastanejo zaradi nepravilno poravnanih cevi, delujejo na ohišje in se jim je potrebno izogibati.

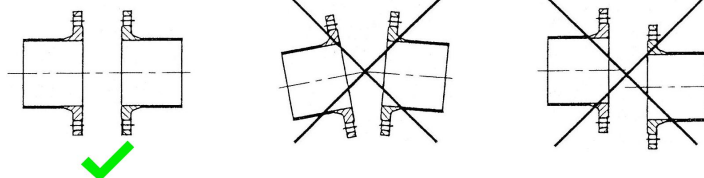

- 2.4 Pritrjevalni vijaki v slepih luknjah ne smejo po zategovanju priti v stik z dnom slepih lukenj (izberite pravilno dolžino vijakov oz. uporabite podložke). Prosimo, da upoštevate tabelo dolžin navojev in maks. momente privijanja v tabeli zraven.

DN	50	65	80	100	125	150	200	250	300	350	400	450	500	600	700	800	900	1000
P [mm]	8	8	9	9	9	10	10	12	12	21	21	22	22	22	22	20	20	
Moment privijanja[Nm]	25	25	30	30	30	35	35	35	40	40	50	50	50	60	65	75	85	95

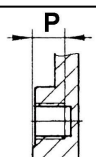

3 obratovanje

-
- 3.1 maksimalni pogoji za obratovanje drsnika (obratovalni tlak, obratovalna temperatura) ne smejo biti preseženi.
-
- 1 po nekaj urah obratovanja lahko ventil pušča pri tesnilnem obroču. tu je potrebno tesnilo zategniti toliko, da ne prihaja več do puščanja. glej poglavje zamenjava paketa.
-
- 2 ti drsniki se lahko uporabljajo tudi za naloge regulacije, saj se lahko drsna plošča ustavi v poljubnem položaju.
-
- 3.2 pogone
-
- 1 pnevmatsko aktiviran drsnik
pred zagonom pnevmatsko aktiviranih drsnikov je treba preveriti, da je dovod stisnjenega zraka brez umazanij. Krmilni zrak se mora filtrirati, naoljiti in biti brez vode (trdni delci razred 2, razred za vsebnost vode 4 in razred vsebnosti olja 3 v ISO 8573-1). Območje krmilnega tlaka mora biti med 5,5 in 8 bari, tako da aktiviranje deluje pravilno. priporočamo uporabo hitrostno-reguliranih dušilk, da ne bo prihajalo do tlačnih sunkov v cevovodu.
-
- 2 električno aktiviran drsnik
tu je potrebno upoštevati ločena navodila in vezalne načrte za električne pogone.
-

4 Uporaba v eksplozivnem območju

-
- 4.1 Klinasti zasuni nimajo lastnih potencialnih virov vžiga in se lahko uporabljajo v eksplozivnih območjih cone 2 in 22. dodatne ATEX cone so glede na uporabo možne na zahtevo.
-
- 4.2 Klinasti zasuni morajo biti ozemljeni. V večini primerov je to narejeno z vijaki prirobnice.
-
- 4.3 Dodatki in električni pogoni morajo biti primerni za konkretno cono.
-

5 vzdrževanje

-
- 5.1 zaporni drsniki z ročnim kolesom so dobavljeni z mazalko. minimalno eno mazanje v šestih mesecih je potrebno izvesti.
-
- 5.2 zamenjava paketa: detajlno glej poglavje zamenjava paketa
-
- 1 dekompresiraj cevovod in odpri drsnik
-
- 2 odvij pokrov tesnila, odstrani staro tesnilo in ga nadomesti z novim, ki ustreza obratovalnim pogojem
-
- 3 pokrov tesnila privij toliko, da ne bo več puščanja in da bo vzporeden s telesom
-
- 5.3 zamenjava sedežnega tesnila: detajlno glej poglavje zamenjava sedežnega tesnila
-
- 1 dekompresiraj in odstrani ventil iz cevovoda
-
- 2 odstrani pritrdilni obroč tesnila in tesnilo, zamenjaj z novim tesnilom in pritrdi pritrdilni obroč nazaj v običajen položaj
-
- 5.4 Pnevmatški pogoni
-
- 1 Preverite, če med obema komorama cilindra poteka izmenjava zraka. Če se to zgodi, je treba preveriti tesnilo bata
-
- 2 zamenjajte poškodovane dele z originalnimi nadomestnimi deli
-

6 zamenjava paketa

Novo tesnilo omogoča spet več možnosti naravnjanja. Ko pride do puščanja tesnila, ga je treba ponovno nastaviti. Življenjska doba paketa je odvisna od pogojev uporabe in števila ciklov prestavljanja. Odločilna pa je vnaprejšnja prava izbira materiala tesnila. **Zato je neobhodno potrebno tudi pri povpraševanju/naročilu podati natančne pogoje obratovanja.**

- 6.1 Prepričajte se, da ni tekočine in tlaka v sistemu.
- 6.2 Drsnik mora biti v odprtem položaju.
- 6.3 popustite vijake pokrova tesnila (4).
- 6.4 pritrđi pokrov tesnila na zgornjem koncu drsne plošče tako, da lahko neovirano zamenjaš tesnilo.
- 6.5 Odstranite poškodovano embalažo (5,6) s koničastim orodjem (n.pr.: z izvijačem). **Pozor: izogibati se je treba poškodb drsne plošče!**
- 6.6 skrbno očistite ohišje tesnila in se prepričajte, da noben kovinski ostanek ne ostane v notranjosti.
- 6.7 pritisnite novo tesnilo v ohišje. **Pozor: tesnilni material (5,6) najprej natančno odrezati.**
- 6.8 znova privij pokrov tesnila (4) Pazite, da se pokrov namesti kar se da vzporedno z ohišjem.
- 6.9 aktivirajte drsnik previdno. Če pride do hrupa zaradi trenja, pokrov ni ustrezno centriran
- 6.10

Na koncu pokrov (4) pod obratovalnim tlakom toliko zategnemo, da ni več nobene luknje.

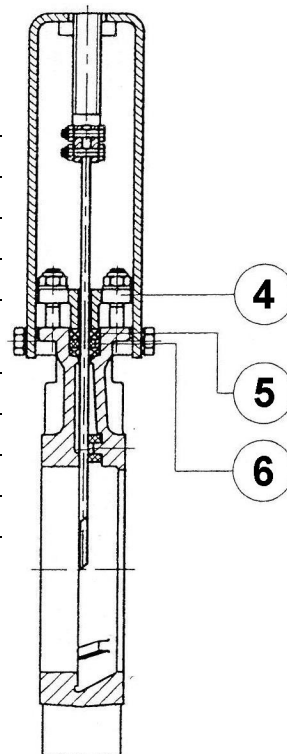

7 zamenjava sedežnega tesnila

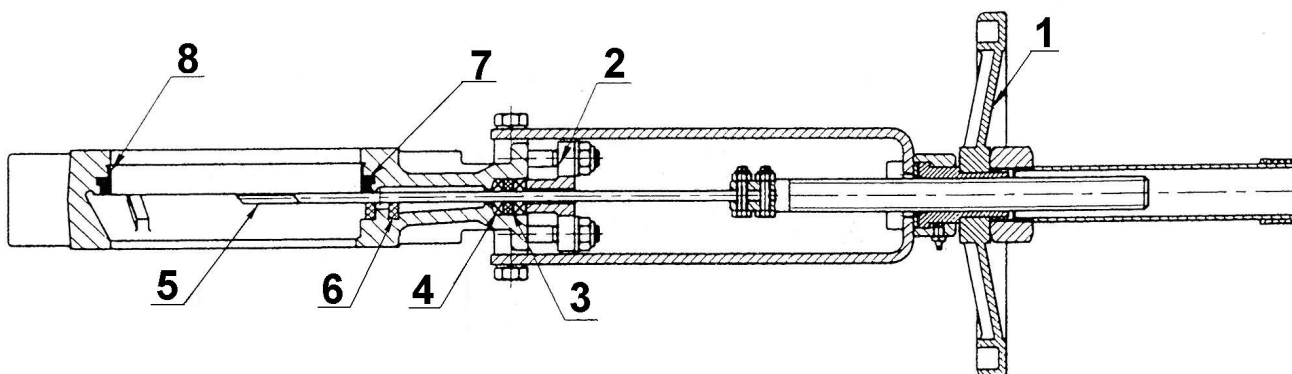

1 = ročno kolo / Pogon, 2 = pokrov tesnila, 3 = X-obroč, 4 = tesnilo, 5 = drsna plošča, 6 = Vodilo / drsne plošče, 7 = sedežno tesnilo, 8 = Fiksni obroček

- 7.1 odstranite celoten ventil iz cevovoda.
- 7.2 demontiraj pogon (poz. 1) in pokrov tesnila (poz. 2).
- 7.3 previdno odstrani tesnilo, še posebej, če ga želiš ponovno uporabiti.
- 7.4 Odstranite drsno ploščo (poz. 5) iz ventila. Bodite previdni, ko jo vlečete ven, da se ne izgubijo vodila (poz. 6).
- 7.5 z lahкими udarci z ostrim predmetom (n.pr. z izvijačem) med ohišjem in pritrdilnim obročem (poz. 8) odstranite pritrdilni obroč. Pri ojačanem pritrdilnem obroču lahko le-tega odstranimo z lahкими udarci s kladivom iz ohišja brez uporabe ostrega predmeta.
- 7.6 odstrani pokvarjeno tesnilo (poz. 7) in očisti ohišje.
- 7.7 vgradite novo tesnilo in ponovno montirajte pritrdilni obroč.
sestavi zopet ventil v obratnem vrstnem redu.
- 7.8 naredite funkcionalni preizkus brez da je ventil pod tlakom.
- 7.9 ponovno namesti ventil, tesnilo eventualno nastavi tako, da pri obratovalnih pogojih ne pride do puščanja.

Najnovejša navodila lahko najdete na www.stasto.eu v našem STASTO Store.

Slike niso zavezujoče.

Pridržane so konstrukcijske, dimenzijske in materialne spremembe.