

## Druckregler aus Rotguss Serie PR03



Bauart	Druckregler ohne Sekundärentlüftung mit integriertem Feinsieb im Eingang, Anschlussverschraubung und Überwurfmutter, Druckeinstellung über nicht steigende Spindel
Funktion	Regelung des Sekundärdruckes
Anschluss	R1/2"..."R2" nach ISO7/1
Manometeranschluss	G1/4" nach ISO228/1
Werkstoffe	Gehäuse und Federhaube Rotguss, Holländer Messing, Feinsieb 1.4404, Dichtungen und Membrane EPDM bzw. FKM
Einsatzbereich	gasförmige und flüssige Medien, die die verwendeten Werkstoffe nicht angreifen (nicht für Dampf geeignet)
Mediumstemperatur	siehe Tabelle
Umgebungstemperatur	-10...+95°C
Eingangsdruck	siehe Tabelle
Regelbereich	siehe Tabelle
Durchflussrichtung	ist durch einen Pfeil gekennzeichnet
Befestigungsart	Einbau in starres Leitungssystem
Einbaulage	beliebig
Lieferumfang	ohne Manometer

### Tabelle:

Dichtung	Eingangsdruck max. [bar]	Regelbereich [bar]	Mediumstemperatur [°C]	Typ
EPDM	25	0,5...2	-20...120	PR03-...-0.5/2
EPDM	40	1...8	-20...120	PR03-...-1/8
EPDM	40	5...15	-20...95	PR03-...-5/15
FKM	25	0,5...2	-10...120	PR03-...-0.5/2-V
FKM	40	1...8	-10...120	PR03-...-1/8-V
FKM	40	5...15	-10...95	PR03-...-5/15-V



## Abmessungen

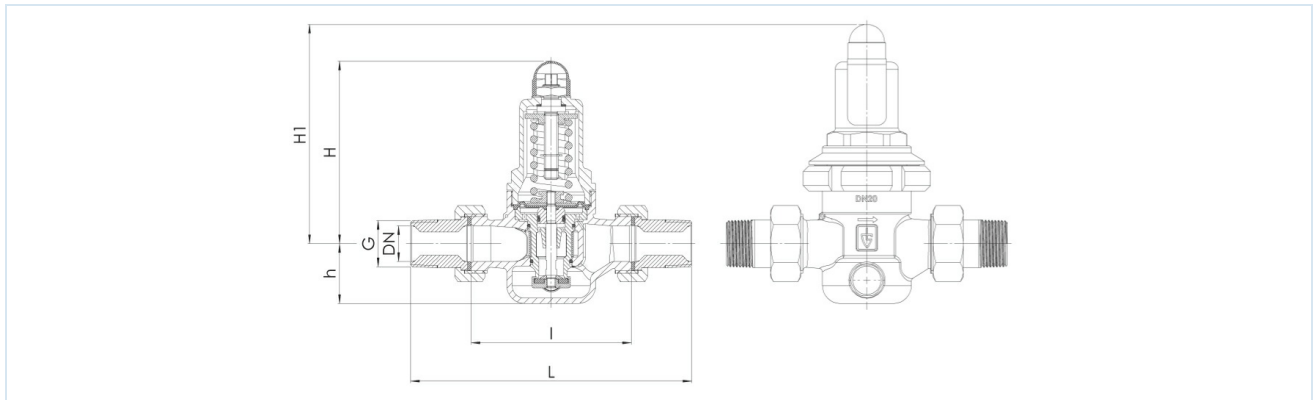

### Druckbereich 1..8bar/5...15bar

G	DN	H	h	l	L	Maschenweite Feinsieb [mm]	Kvs-Wert [m³/h]	Gewicht [ca. kg]	Typ
R1/2"	15	102	33	80	142	0,6	3	1,2	PR03-12-1/8(5/15)
R3/4"	20	102	33	90	158	0,6	3,5	1,3	PR03-34-1/8(5/15)
R1"	25	130	45	100	180	0,6	6,7	2,4	PR03-10-1/8(5/15)
R11/4"	32	130	45	105	193	0,6	7,6	2,6	PR03-114-1/8(5/15)
R11/2"	40	165	70	130	226	0,75	12,5	5,5	PR03-112-1/8(5/15)
R2"	50	165	70	140	252	0,75	15	6,0	PR03-20-1/8(5/15)

### Druckbereich 0,5...2bar

G	DN	H1	h	l	L	Maschenweite Feinsieb [mm]	Kvs-Wert [m³/h]	Gewicht [ca. kg]	Typ
R1/2"	15	128	33	80	142	0,6	3	1,5	PR03-12-0.5/2
R3/4"	20	128	33	90	158	0,6	3,5	1,6	PR03-34-0.5/2
R1"	25	150	45	100	180	0,6	6,7	2,9	PR03-10-0.5/2
R11/4"	32	150	45	105	193	0,6	7,6	3,1	PR03-114-0.5/2
R11/2"	40	185	70	130	226	0,75	12,5	6,2	PR03-112-0.5/2
R2"	50	185	70	140	252	0,75	15	6,7	PR03-20-0.5/2



## Durchflussdiagramm

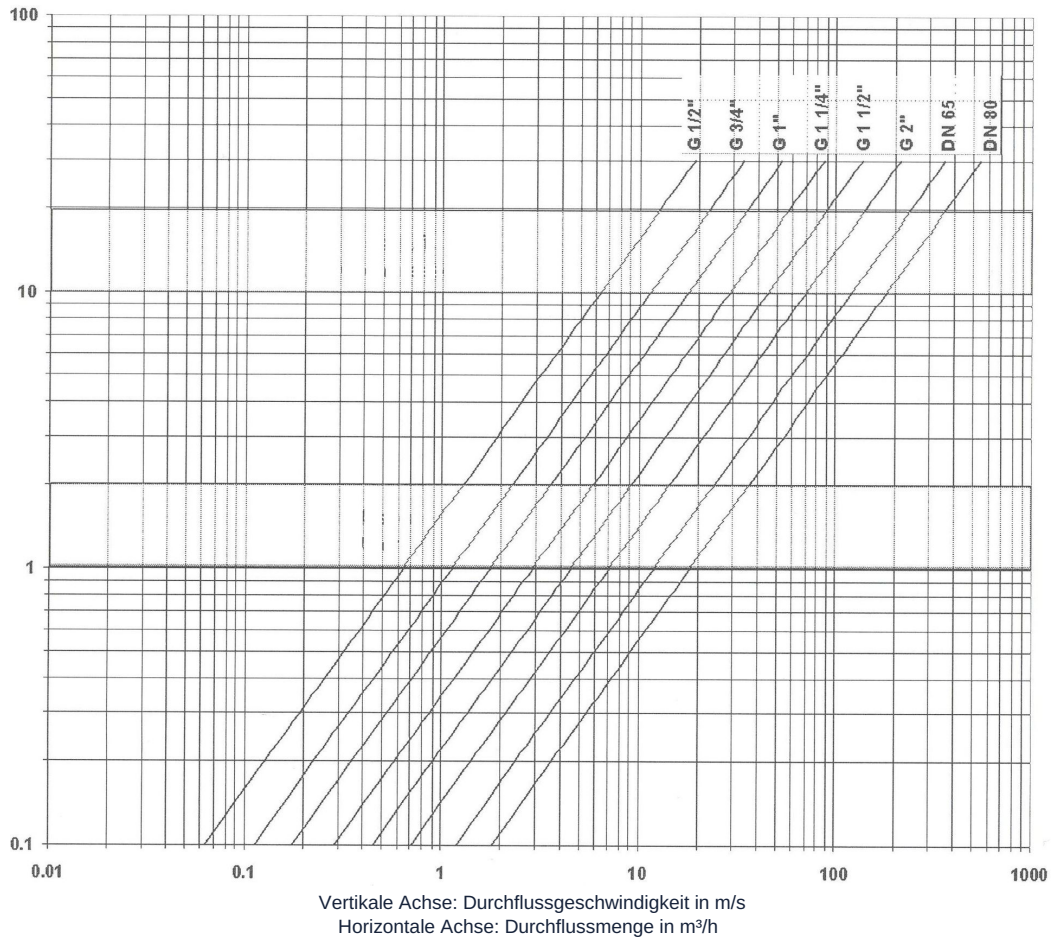

Bei Flüssigkeiten sollte eine Durchflussgeschwindigkeit von 2 m/s nicht überschritten werden.

Bei Druckluft sollte eine Durchflussgeschwindigkeit von 20 m/s nicht überschritten werden.

Bei Benützung des Diagramms für Druckluft ist die Durchflussleistung  $V$  immer in Betriebskubikmeter/Stunde einzusetzen. Die Umrechnung in Betriebskubikmeter erfolgt durch die Division der Normalkubikmeter durch den **Absolutdruck = Arbeitsdruck + 1 [bar]**.

Abbildungen unverbindlich  
Konstruktions-, Maß- und Werkstoffänderungen vorbehalten

Armaturen / Druckregler, Sicherheitsventile und Zubehör / Druckregler / Druckregler Serie PR03...0.5/2

Version 5

138170 / Erzeugt 2026/23 DE

MADE IN EUROPE

+43 512 52076

austria@stasto.eu

© STASTO Automation KG

www.stasto.eu

Serie online öffnen

Seite 3 / 3

