

zawory kulowe ze stali z pneumatycznym napędem obrotowym Seria BA078-...-D0B/D0-01

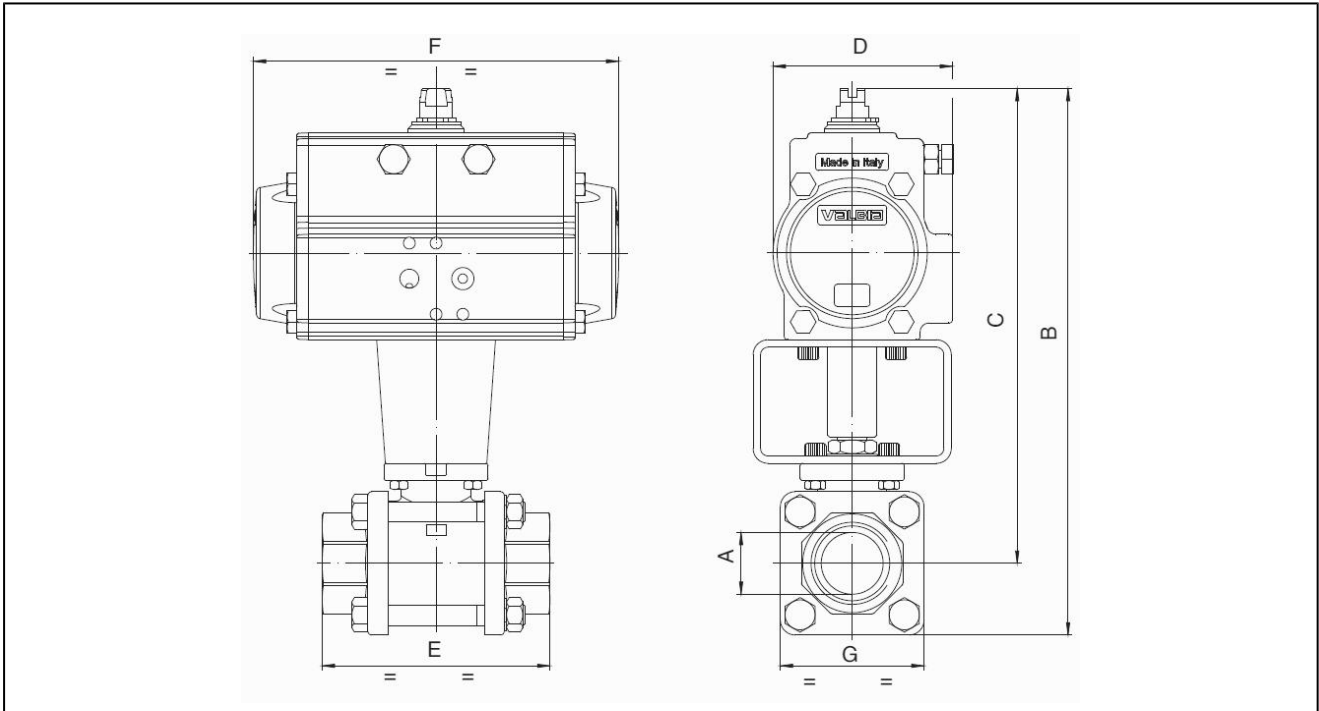

budowa	Napęd: napęd tłokowy z 2 przeciwbieżnymi tłokami, elastycznymi uszczelnieniami, napęd w całości zgodny z ISO 5211 lub zaleceniami NAMUR, położenie końcowe obustronnie regulowane +/-5°
przyłącze	przyłącza do spawania doczołowego DN10...DN100 zgodne z DIN 3239
materiały wykonanie standardowe	napęd: anodowane twardo aluminium, trzpień stal niklowana, prowadzenie tłoka POM, uszczelnienia NBR zawór kulowy: obudowa stal, kula stal szlachetna 1.4301, uszczelnienie kuli PTFE wzmocnione grafitowo, uszczelnienie trzpienia PTFE wzmocnione grafitowo, o-ring trzpienia FKM, otwór wyrównujący ciśnienie
funkcja	dwustronnego działania
mocowanie	zabudowa na rurociągu
sposób zabudowy	dowolnie
medium sterujące	przefiltrowane powietrze, naoliwione lub nienaoliwione.
zakres zastosowania	ciecze i gazy 1 i 2 grupy odpowiadające PED 2014/68/EU nieniszczące zastosowanych materiałów.
temperatura medium	-10...+160°C, (para -10...+198°C)
temperatura otoczenia	-10...+85°C
ciśnienie sterujące	5,5...8bar, wykonanie do niskich ciśnień sterujących dostępne na żądanie.
ciśnienie pracy	próżnia max. 10 ⁻³ Torr do ciśnienie nominalne według tabeli i diagramu ciśnienie-temperatura, (para 0...15bar)
Wykonanie specjalne	trzpień stal szlachetna, temperatura otoczenia -10...+150°C, ATEX II 2 G/D c T3 / II 2 G/D c T6 na zapytanie
Wyposażenie dodatkowe	zamontowany ręczny, pneumatyczny lub elektryczny zawór sterujący elektryczny sygnał położenia krańcowego, ustawnik pozycyjny wykonanie I/P lub P/P regulacja predkości przesterowania
wskazówka dot. zamówień	Przy zamówieniu proszę podać dodatkowo ciśnienie, temperaturę pracy i rodzaj medium oraz ciśnienie sterujące.
zasady doboru	Podane ciśnienie i temperatura są wartościami maksymalnymi przy normalnych warunkach pracy oraz naolejonym medium. Dla suchego medium należy zredukować podane wartości oraz zwiększyć niezbędny moment obrotowy. W przypadkach szczególnych prosimy zwracać się do nas z zapytaniem. Przy doborze armatury należy kierować się najniższym ciśnieniem sterującym występującym w instalacji.

wymiary



Zawory kulowe z napędem dwustronnego działania

średnica nominalna DN [mm]	max. ciśnienie pracy para [bar]	max. ciśnienie pracy [bar]	B	C	D	E	F	G	typ napędu	współczynnik kv [m ³ /h]	ciężar [około kg]	typ
10	15	64	164,5	147,5	71	57	141	33	PAD052	8,5	1,4	BA078-10-D0B
15	15	64	171,5	152,5	71	65	141	38	PAD052	19,2	1,6	BA078-15-D0B
20	15	40	240,5	217	94,5	76	210	47	PAD075	35	3,5	BA078-20-D0-01
25	15	40	233,5	204,5	80,5	92	164	58	PAD063	64,5	2,9	BA078-25-D0-01
32	15	25	259,5	226	94,5	106	210	67	PAD075	104	4,5	BA078-32-D0-01
40	15	25	284	246	94,5	116	210	76	PAD075	174	5,3	BA078-40-D0-01
50	15	25	312	267	106	136	240,5	90	PAD085	301	7,8	BA078-50-D0-01
65	15	16	360	293	123	153	275	134	PAD100	546	13,7	BA078-65-D0-01
80	15	16	384,5	304	123	180	275	161	PAD100	873	18,3	BA078-80-D0-01
100	15	16	470	375	137	217	333	190	PAD115	1363	30,5	BA078-100-D0-01

diagram ciśnienie-temperatura

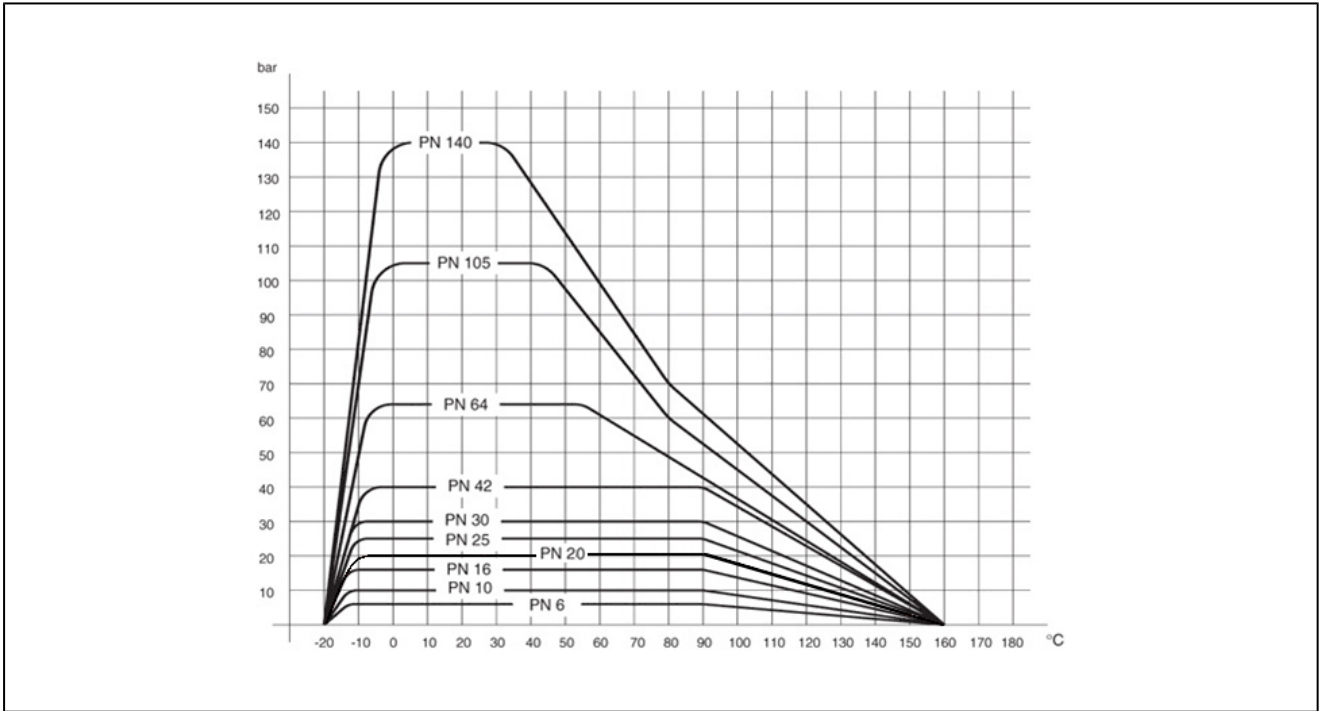

rysunki poglądowe
Zmiany w konstrukcji, wymiarach i wykonaniu materiałowym zastrzeżone