

Druckregler aus Rotguss Serie PR04



Bauart	Druckregler ohne Sekundärentlüftung mit integriertem Feinsieb im Eingang, Druckeinstellung über nicht steigende Spindel
Funktion	Regelung des Sekundärdruckes
Anschluss	Flansche DN15...DN100 nach EN1092 PN16 bzw. PN40
Manometeranschluss	G1/4" nach ISO228/1
Werkstoffe	Gehäuse und Federhaube Rotguss, Feinsieb 1.4404, Dichtungen und Membrane EPDM bzw. FKM
Einsatzbereich	gasförmige und flüssige Medien, die die verwendeten Werkstoffe nicht angreifen (nicht für Dampf geeignet)
Mediumstemperatur	siehe Tabelle
Umgebungstemperatur	-10...+95°C
Eingangsdruck	max. 16bar bzw. 40bar
Regelbereich	siehe Tabelle
Durchflussrichtung	ist durch einen Pfeil gekennzeichnet
Befestigungsart	Einbau in starres Leitungssystem
Einbaulage	beliebig
Lieferumfang	ohne Manometer

Tabelle:

DN	Dichtung	Flansch	Eingangsdruck max. [bar]	Regelbereich [bar]	Mediumstemperatur [°C]	Typ
15...50	EPDM	PN16	16	0,5...2	-20...120	PR04-...-0.5/2
15...100	EPDM	PN16	16	1...8	-20...120	PR04-...-1/8
15...50	EPDM	PN16	16	5...15	-20...95	PR04-...-5/15
15...50	FKM	PN16	16	0,5...2	-10...120	PR04-...-0.5/2-V
15...100	FKM	PN16	16	1...8	-10...120	PR04-...-1/8-V
15...50	FKM	PN16	16	5...15	-10...95	PR04-...-5/15-V
15...50	EPDM	PN40	25	0,5...2	-20...120	PR04-...40-0.5/2
15...100	EPDM	PN40	40	1...8	-20...120	PR04-...40-1/8
15...50	EPDM	PN40	40	5...15	-20...95	PR04-...40-5/15
15...50	FKM	PN40	25	0,5...2	-10...120	PR04-...40-0.5/2-V
15...80	FKM	PN40	40	1...8	-10...120	PR04-...40-1/8-V
15...50	FKM	PN40	40	5...15	-10...95	PR04-...40-5/15-V



Abmessungen

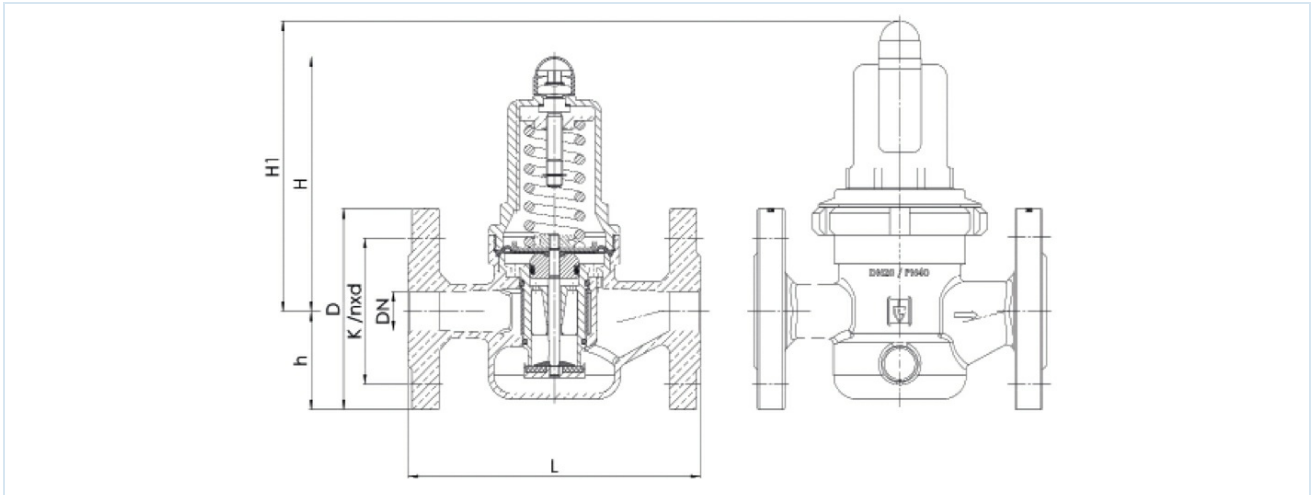

Druckbereich 1..8bar/5...15bar

DN	D	H	h	K	L	nxd PN16	nxd PN40	Maschenweite Feinsieb [mm]	Kvs-Wert [m³/h]	Gewicht [ca. kg]	Typ
15	95	102	46	65	130	4xM12	4xM12	0,6	3	2,7	PR04-15...-1/8(5/15)
20	105	130	50	75	150	4xM12	4xM12	0,6	5,8	4,2	PR04-20...-1/8(5/15)
25	115	130	55	85	160	4xM12	4xM12	0,6	6,7	4,7	PR04-25...-1/8(5/15)
32	140	130	68	100	180	4xM16	4xM16	0,6	7,6	5,9	PR04-32...-1/8(5/15)
40	150	165	73	110	200	4xM16	4xM16	0,75	12,5	8,6	PR04-40...-1/8(5/15)
50	165	165	80	125	230	4xM16	4xM16	0,75	15	10,5	PR04-50...-1/8(5/15)
65	185	235	89	145	290	4xM16	8xM16	0,75	40	20,0	PR04-65...-1/8
80	200	235	96	160	310	8xM16	8xM16	0,75	50	22,0	PR04-80...-1/8
100	220	320	112	180	350	8xM16	-	0,75	80	40,0	PR04-100-1/8

Druckbereich 0,5...2bar

DN	D	H1	h	K	L	nxd PN16 / PN40	Maschenweite Feinsieb [mm]	Kvs-Wert [m³/h]	Gewicht [ca. kg]	Typ
15	95	128	46	65	130	4xM12	0,6	3	2,9	PR04-15...-0.5/2
20	105	150	50	75	150	4xM12	0,6	5,8	4,6	PR04-20...-0.5/2
25	115	150	55	85	160	4xM12	0,6	6,7	5,1	PR04-25...-0.5/2
32	140	150	68	100	180	4xM16	0,6	7,6	6,3	PR04-32...-0.5/2
40	150	185	73	110	200	4xM16	0,75	12,5	9,3	PR04-40...-0.5/2
50	165	185	80	125	230	4xM16	0,75	15	11,2	PR04-50...-0.5/2



Durchflussdiagramm

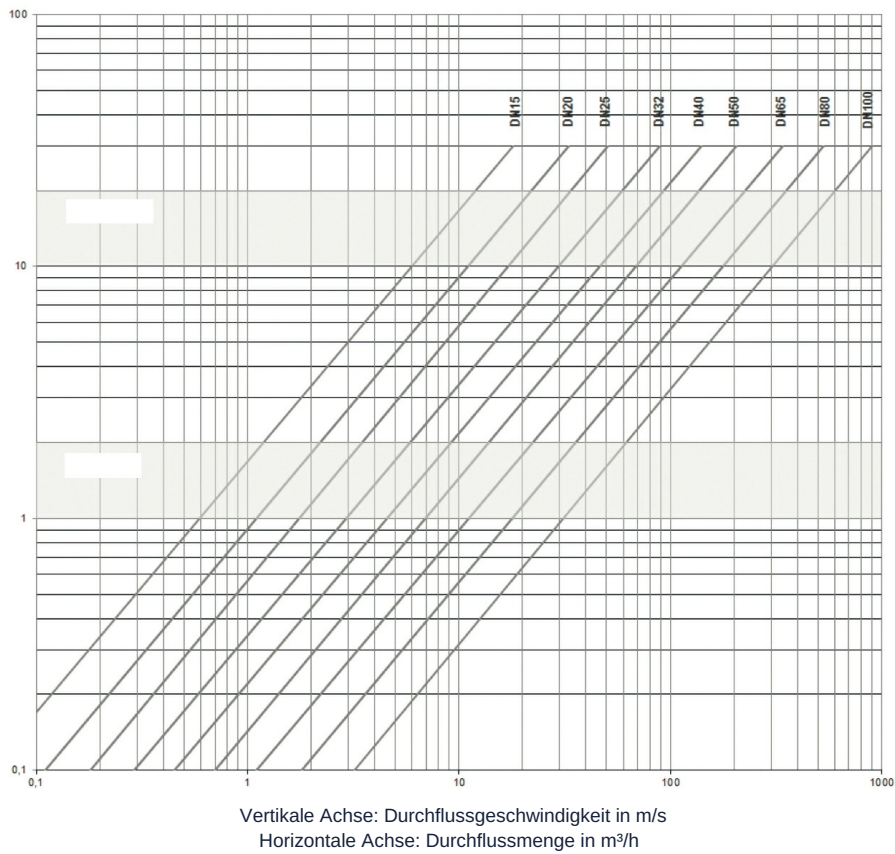

Bei Flüssigkeiten sollte eine Durchflussgeschwindigkeit von 2 m/s nicht überschritten werden.

Bei Druckluft sollte eine Durchflussgeschwindigkeit von 20 m/s nicht überschritten werden.

Bei Benützung des Diagramms für Druckluft ist die Durchflussleistung V immer in Betriebskubikmeter/Stunde einzusetzen. Die Umrechnung in Betriebskubikmeter erfolgt durch die Division der Normalkubikmeter durch den **Absolutdruck = Arbeitsdruck + 1 [bar]**.

Abbildungen unverbindlich

Konstruktions-, Maß- und Werkstoffänderungen vorbehalten

Armaturen / Druckregler, Sicherheitsventile und Zubehör / Druckregler / Flanschdruckregler Serie PR04

Version 4

138173 / Erzeugt 2026/23 DE

MADE IN EUROPE

+43 512 52076

austria@stasto.eu

© STASTO Automation KG

www.stasto.eu

Serie online öffnen

Seite 3 / 3

