

## Pillangószelepek sűrített levegős forgatóhajtóművel Sorozat BUW9, BUWH, kettős excenteres



Kivitel	Közvetétes pillangószelep kétrészes tengellyel, kettős excentricitású tárcsacsapágyazás, A tengely csavarkötéssel kifúvás ellen biztosítva
Funkció	kettős működésű vagy egyszeres működésű Kivitel
Csatlakozás	Karimák EN1092 szerint
Karima alakú csatlakozás	Köztes karimás kivitel: PN10/PN16/PN25/ANSI150 kérésre Karimás kivitel PN10, PN16, PN25 oder ANSI150
Beépítési hossz	az EN558-1R20 szerint megfelelően
Anyagok	Hajtás: Keményeloxált alumínium, Nikkelezett acél fogaskerék, Dugattyúvezetés PTFE +15% grafit, Tömítések FKM Pillangószelep Ház Acél epoxibevonató vagy Rozsdamentes acél 1.4408, Tárcsa Rozsdamentes acél 1.4408, Tengely Rozsdamentes acél 1.4542
Tömítés	RTFE (megerősített PTFE), Inconel 625 (fémes)
Alkalmazási terület	kenő vagy nem zsírtalanító gáz halmazállapotú és folyékony közegek, amelyek nem támadják meg a felhasznált anyagokat, egyéb közegek kérésre
Közeg hőmérséklete	-10...+425°C a felhasznált tömítéstől függően, lásd a táblázatot "Tömítőanyagok"
Környezeti hőmérséklet	-20...+150°C
Üzemi nyomás	Vákuum max. 30mbar abszolút -ig max. 25bar, lásd a nyomás-hőmérséklet diagramot
Vezérlőközeg	szűrt és olajozott vagy olajozatlan sűrített levegő
Vezérlőnyomás	5,5...8bar, Alkalmazás alacsonyabb vezérlőnyomásokhoz kérésre
Áramlási irány	tetszőleges, előnyben részesített áramlási irány nyíllal jelölve van
Rögzítési mód	Beépítés merev csővezetékrendszerbe két karima közé szerelhető, EN1092 szerint, 11, 21, 34 forma
Beépítési helyzet	tetszőleges
Különleges kivitel	Ház és tárcsa Duplex vagy Superduplex anyagból, Rozsdamentes acél fogaskerék, antisztatikus kivitel ATEX II 2G/D c TX , Hajtás ATEX II 2G/D c T6, Tűzbiztos, Környezeti hőmérsékletek -tól/-től -40...+85°C, Névleges átmérőkig DN300
Tartozékok	beépített kézi, pneumatikus vagy elektromos vezérlőszelep elektromos végállás-visszajelzés, Helyzet szabályozó I/P illetve P/P kivitelben Kapcsolási sebesség szabályozása, közbeiktatott, kézi működtetéshez leválasztható hajtómű



## Típuskulcs

<b>Pillangószelep</b>		BU W 9 -050 -C S I S -D 4 2 - A
<b>Karimás kivitel</b>	Karima peremmel ellátva	L
	Közbetét perem	W
<b>Üzemi nyomás / Karimás beépítés</b>	25bar...PN10/16/25/A150	9
	16bar...PN10/16/25/A150	H
<b>Névleges átmérő</b>	50mm	050
	65mm	065
	80mm	080
	100mm	100
	125mm	125
	150mm	150
	200mm	200
<b>Testház</b>	Acél	C
	Rozsdamentes acél 1.4408	S
<b>Tárcsa</b>	Rozsdamentes acél 1.4408	S
<b>Tömítés</b>	Inconel 625	I
	RTFE	R
	RTFE/Inconel 625/Grafit - Tűzbiztos	R2
<b>Tengely</b>	Rozsdamentes acél 1.4542	S
<b>Működtetés</b>	kettős működésű Hajtás	D
	egyszeres működésű Hajtás	S
<b>Vezérlőnyomás / Közegnyomás</b>	5,5bar/16bar	1
	5,5bar/25bar	4
<b>Közeg</b>	Víz	1
	Gázok vagy más folyadékok	2
	zsírtalanító közegek	3
<b>Különleges kivitelek</b>	ATEX	A
	olaj- és zsírmentes	G
	szilikonmentes	S

## Tömítőanyagok

Anyag	Közeg hőmérséklete	Szivárgási ráta
RTFE	-10 (-60)*...+230°C	Class VI-ANSI/FCI70-2
Inconel 625 (fémes)	-10 (-60)*...+425°C	Class V-ANSI/FCI70-2

\*alacsonyabb közeg-hőmérsékletek kérésre

## Nyomás-hőmérséklet diagramm

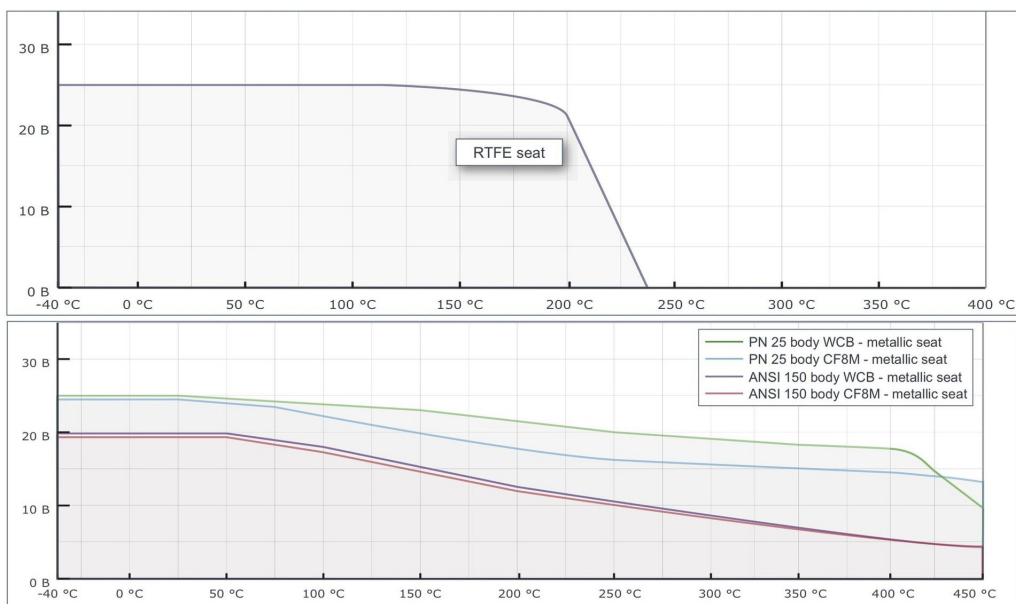

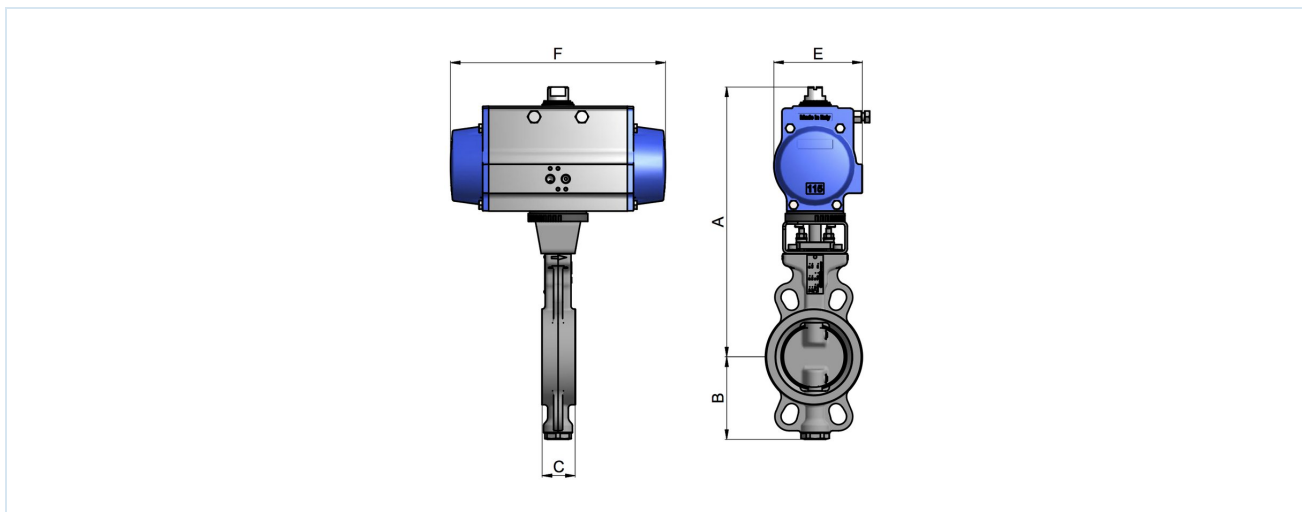

### Pillangószelepek kettős működésű hajtással, Vezérlőnyomás 5,5...8bar

Névleges átmérő DN[mm]	A	B	C	E	F	Hajtástípus	Tömeg [kb. kg]	Típus Közvetítő perem
50	158	81	43	123	275	PAD100H	9,1	BUW9(H)-050-.S.S-D...
65	158	93	46	123	275	PAD100H	9,6	BUW9(H)-065-.S.S-D...
80	193	101	46	137	333	PAD115H	13,8	BUW9(H)-080-.S.S-D...
100	193	128	52	137	333	PAD115H	17	BUW9(H)-100-.S.S-D...
125	205	159	56	148	372	PAD125H	21	BUW9(H)-125-.S.S-D...
150	251	168	56	186	500	PAD160H	35,4	BUW9(H)-150-.S.S-D...
200	308	207	61	217	579	PAD200H	59,1	BUW9(H)-200-.S.S-D...

### Kv-érték [m<sup>3</sup>/h]

Névleges átmérő DN [mm]	A pillangószelep nyitási szöge									
	10°	20°	30°	40°	50°	60°	70°	80°	90°	
50	-	5	15	26	36	43	47	51	53	
65	-	11	28	49	74	97	123	139	144	
80	-	17	33	56	85	115	145	164	171	
100	12	43	83	127	187	264	351	447	500	
125	26	71	138	207	300	430	579	760	864	
150	35	91	176	261	377	544	735	974	1112	
200	40	155	309	464	684	1023	1430	2040	2351	

Az ábrák nem kötelező érvényűek

A konstrukció, a méretek és az anyagok változtatásának joga fenntartva

Szerelvények / szelepek, pillangószelepek és tolózárok - automatikus működtetéssel / Pillangószelepek - pneumatikus működtetéssel / pneumatikus forgatóhengerrel működtetett pillangószelep sorozat BUW9-CSIS-D4

Verzió 7

138117 / Készült 2026/23 HU

EURÓPÁBAN KÉSZÜLT

+36 20 461 3279

hungary@stasto.eu

© STASTO Automatizálás Kft.

www.stasto.hu

Sorozat megnyitása online

Oldal 3 / 3

