

## Uzavírací klapky s pneumatickým otočným pohonem Série BUW6, BULG/C



Konstrukční provedení	Meziflanková resp. koncová klapka s dvoudílnou hřídelí, klapkový kotouč plovoucí, přenos síly přes drážkování, hřídel zajištěna proti vyfouknutí pomocí pojistného kroužku Seeger
Funkce	dvojčinný nebo jednočinné Provedení
Připojení	Příruby podle EN1092 resp. ANSI150
Tvar příruby	Mezipřírubové provedení: PN10/PN16/ANSI150 Přírubové provedení DN40...DN150: PN10/PN16, DN200...DN300: PN10
Stavební délka	v souladu s EN558-1R20
Materiály	Pohon: Tvrdě eloxovaný hliník, Pastorek ocel niklovaný, Vedení pístu POM, Těsnění NBR Uzavírací klapka Těleso Tvárná litina EN-GJS-400-15 epoxidově lakovaný 40...60µm, Podložka Pozinkovaná ocel (DN50...100), Tvárná litina EN-GJS-400-15 pozinkované (DN125...500) resp. Nerezová ocel 1.4408, Hřídel Nerezová ocel 1.4016 (nepřichází do styku s médiem)
Manžeta	EPDM vyměnitelný, další manžety viz tabulka „Materiály manžet“
Těsnění vřetena	Přes vnitřní výstelku tělesa, aby se zabránilo kontaktu s tělesem. Doplňkově chrání O-kroužek pod hlavovou přírubou hřídel před vniknutím prachu zvenčí a únikem média zevnitř.
Těsnění na přírubě	bez dodatečných těsnění (Vložka tělesa těsní přímo)
Oblast použití	mazací nebo neodmašťující plynná a kapalná média, která nenapadají použité materiály, jiná média na vyžádání
Teplota média	10...+200°C navíc v závislosti na materiálu manžety - viz tabulka "Materiály manžet"
Teplota okolí	-20...+85°C
Provozní tlak	viz tabulka Přírubové provedení: Montáž bez protilehlé příruby max. 6bar Vakuum: -0,97bar
Řídicí médium	filtrovaný a olejovaný nebo neolejovaný stlačený vzduch
Řídicí tlak	5,5...8bar, Přížpůsobení na nižší ovládací tlaky na vyžádání
Směr průtoku	libovolně
Způsob upevnění	Montáž do pevného potrubního systému mezi dvěma přírubami podle EN1092, forma 01, 11, 32, 34
Montážní poloha	libovolně
Speciální provedení	Podložka Hastelloy nebo Monel, Pastorek z nerezové oceli, Teploty okolí od -40...+85°C resp. -20...+150°C, Jmenovité světlosti až DN500, ATEX II 2 GD Ex h X - ATEX II 2 G/D c T6
Příslušenství	namontovaný ruční, pneumatický nebo elektrický řídicí ventil elektrická signalizace koncových poloh, Polohový regulátor v provedení I/P resp. P/P Regulace rychlosti spínání, meziřazená odpojitelná převodovka pro ruční ovládání



## Typový klíč

		BU	W	6	-050	-D	S	E	S	-D	3	1	-A
<b>Uzavírací klapka</b>													
<b>Přírubové provedení</b>	Příruba	L											
	Mezipříruba	W											
<b>Provozní tlak / Přírubová montáž</b>	6bar...PN10/16/A150			2									
	16bar...PN10/16/A150			6									
	10bar...PN10			C									
	16bar...PN10/16			G									
<b>Jmenovitá světlost</b>	40mm				040								
	50mm				050								
	65mm				065								
	80mm				080								
	100mm				100								
	125mm				125								
	150mm				150								
	200mm				200								
	250mm				250								
	300mm				300								
<b>Těleso</b>	Hliník					A							
	Hliníkový bronz					B							
	Ocel					C							
	GJS400-15					D							
	Nerezová ocel					S							
<b>Podložka</b>	Hliníkový bronz						N						
	GJS400-15 pozinkované							P					
	Nerezová ocel 1.4408							S					
	Ocel pozinkované							U					
<b>Manžeta</b>	NBR karboxylový obsahující							C					
	EPDM							E					
	Hypalon							H					
	NBR							N					
	Silikon							S					
	FKM							V					
	EPDM-bílá							W					
	EPDM HT							X					
<b>Hřídel</b>	Nerezová ocel 1.4016 (Nechat prázdné)												
	Nerezová ocel 1.4401								S				
<b>Ovládání</b>	dvojčinný Pohon									D			
	jednočinný Pohon									S			
<b>Řídicí tlak / Tlak média</b>	5,5bar / 16bar										1		
	5,5bar / 10bar										2		
<b>Médium</b>	Voda											1	
	Plyny nebo jiné kapaliny											2	
	odmašťovací média											3	
<b>Speciální provedení</b>	ATEX												A
	bez oleje a tuku												G
	bez silikonu												S

## Materiály manžet

Materiál	Teplota média*	Příklady použití
EPDM	-10 (-35)*...+130°C	Horká voda, Studená voda, neutrální plyny a kapaliny
EPDM-bílá	-10 (-30)*...+130°C	Granulát
EPDM HT	-10 (-40)*...+150°C	Pára, Horká voda, Studená voda, neutrální plyny a kapaliny
FKM	-10 (-20)*...+200°C	Benzín, Nafta, Oleje
NBR	-10 (-25)*...+100°C	Studená voda, Vzduch, neutrální plyny a kapaliny
NBR karboxylový obsahující	-10 (-25)*...+100°C	abrazivní média jako písek, cement

Neopren, Silikon, Hypalon a Přírodní kaučuk jsou dodatečně na vyžádání  
\*nižší teploty média na vyžádání



## Rozměry

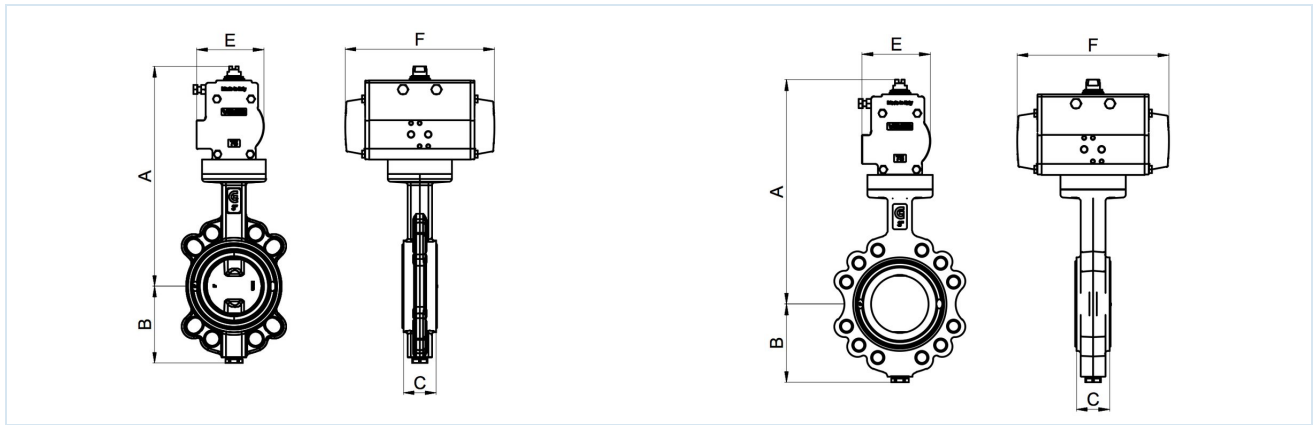

### Klapky s dvojčinným pohonem, Řídicí tlak 5,5...8bar, Manžeta EPDM

Jmenovitá světlost DN[mm]	max. Provozní tlak Voda [bar]	max. Provozní tlak jiná média [bar]**	A	B	C	E	F	Typ pohonu	Hodnota KV [m <sup>3</sup> /h]	Typ Mezipříruba	Hmotnost [cca. kg]	Typ Příruba	Hmotnost [cca. kg]
40	16	10	263	75	33	81	164	PAD063	116	BUW6-040-D.E-D..	4	BULG-040-D.E-D..	5
50	16	10	271	81	43	81	164	PAD063	116	BUW6-050-D.E-D..	4,6	BULG-050-D.E-D..	5,5
65	16	10	277	98	46	81	164	PAD063	257	BUW6-065-D.E-D..	5,5	BULG-065-D.E-D..	7,1
80	16	10	309	110	46	95	210	PAD075	508	BUW6-080-D.E-D..	6,9	BULG-080-D.E-D..	9
100	16	10	338	128	52	106	241	PAD085	925	BUW6-100-D.E-D..	10	BULG-100-D.E-D..	12,1
125	16	10	351	140	56	106	241	PAD085	1492	BUW6-125-D.E-D..	11,2	BULG-125-D.E-D..	13,7
150	16	10	380	155	56	123	275	PAD100	2168	BUW6-150-D.E-D..	14,7	BULG-150-D.E-D..	17,1
200	16 (10)*	10	465	190	60	148	372	PAD125	3838	BUW6-200-D.E-D..	24,9	BULC-200-D.E-D..	37,9
250	16 (10)*	10	517	220	68	164	435	PAD140	5010	BUW6-250-D.E-D..	38,7	BULC-250-D.E-D..	50,7
300	16 (10)*	10	571	247	78	186	500	PAD160	9233	BUW6-300-D.E-D..	53,9	BULC-300-D.E-D..	70,9

\*Tlak v závorce platí pro přírubové provedení výstupu

\*\*mazací nebo neodmašťující plynná a kapalná média, která nenapadají použité materiály



## Klapky s jednočinným pohonem, Řídicí tlak 5,5...8bar, Manžeta EPDM

Jmenovitá světlost DN[mm]	max. Provozní tlak Voda [bar]	max. Provozní tlak jiná média [bar]**	A	B	C	E	F	Typ pohonu	Hodnota KV [m <sup>3</sup> /h]	Typ Mezipříruba	Hmotnost [cca. kg]	Typ Příruba	Hmotnost [cca. kg]
40	16	10	295	75	33	106	241	PAS0855	116	BUW6-040-D.E-S..	7,1	BULG-040-D.E-S..	7,9
50	16	10	303	81	43	106	241	PAS0855	116	BUW6-050-D.E-S..	7,7	BULG-050-D.E-S..	8,6
65	16	10	309	98	46	106	241	PAS0855	257	BUW6-065-D.E-S..	8,6	BULG-065-D.E-S..	10,2
80	16	10	371	110	46	137	333	PAS1155	508	BUW6-080-D.E-S..	15,6	BULG-080-D.E-S..	17,7
100	16	10	386	128	52	137	333	PAS1155	925	BUW6-100-D.E-S..	17,6	BULG-100-D.E-S..	19,7
125	16	10	411	140	56	148	372	PAS1255	1492	BUW6-125-D.E-S..	21,4	BULG-125-D.E-S..	23,9
150	16	10	473	155	56	186	500	PAS1605	2168	BUW6-150-D.E-S..	38,7	BULG-150-D.E-S..	41,1
200	16 (10)*	10	568	190	60	217	579	PAS2005	3838	BUW6-200-D.E-S..	69,1	BULC-200-D.E-S..	82,1
250	16 (10)*	10	598	220	68	217	579	PAS2005	5010	BUW6-250-D.E-S..	77,1	BULC-250-D.E-S..	89,1
300	16 (10)*	10	675	247	78	249	690	PAS2305	9233	BUW6-300-D.E-S..	103,1	BULC-300-D.E-S..	120,1

\*Tlak v závorce platí pro přírubové provedení výstupu  
 \*\*mazací nebo neodmašťující plynná a kapalná média, která nenapadají použité materiály

### Vyobrazení nezávazné

Vyhrazujeme si právo na konstrukční, rozměrové a materiálové změny.

Armatury / ventily, klapky a šoupátka - s pohonem / Uzavírací klapky - pneumaticky ovládané / uzavírací klapka s otočným pneumatickým pohonem série BULG-D, BULC-D

Verze 4

138104 / Vygenerováno 2026/23 CS

VYROBENO V EVROPĚ

+420 317 701700 00

lan@stasto.cz

© STASTO Automation s.r.o.

www.stasto.cz

Otevřít sérii online

Strana 4 / 4

