

## Absperrschieber mit Elektroantrieb Serie A1EM



Bauart	Zwischenflanschabsperrschieber, einseitig dichtend, steigende Spindel, Packung händisch nachstellbar
Betätigung	Elektrotriebemotor mit zusätzlichem Nothandrad mit Drehmomentenschalter und internem Motorschutz
Anschluss	Flansche DN50...DN500 nach EN1092-2 PN10
Werkstoffe	siehe Werkstofftabelle
Mediumtemperatur	Gehäuse Grauguss EN-GJL-250 bzw. Sphäroguss EN-GJS-500-7 -10...120°C, Gehäuse Edelstahl 1.4408 -30...120°C, zusätzlich noch abhängig vom Packungs- und Dichtmaterial - siehe Tabelle, höhere Temperaturen auf Anfrage
Umgebungstemperatur	-10...80°C
Betriebsdruck	bis Nenndruck gemäß Tabelle ACHTUNG: Schieber kann entgegen der Durchflussrichtung mit 30% des maximalen Betriebsdruckes druckbeaufschlagt werden. Dabei kann eine leichte Leckage in geschlossener Position entstehen.
Durchflussrichtung	Ist durch einen Pfeil gekennzeichnet. Bei trockenen Medien empfehlen wir einen Durchfluss entgegen der Pfeilrichtung. ACHTUNG: Schieber kann entgegen der Durchflussrichtung mit 30% des maximalen Betriebsdruckes druckbeaufschlagt werden. Dabei kann eine leichte Leckage in geschlossener Position entstehen.
Befestigungsart	Einbau in starres Leitungssystem
Einbaulage	senkrecht nach oben, andere Einbaulage auf Anfrage
Elektrische Daten:	
Spannungsart	Drehstrom
Spannung	400V/3/50Hz
Zulässige Spannungsschwankung	± 10%
Elektrischer Anschluss	über Kabeleingangsverschraubung
Betriebsart	Kurzzeitbetrieb S2 - 15 Minuten, Klasse A und B nach ISO 22153
Schutzart	IP68 nach EN 60529 bei ordnungsgemäß montiertem Kabeleingang (Schutz gegen Staubeintritt und Eintauchen in Wasser)
Sonderausführungen	Nennweiten bis 1200mm, Gleitscheiben Schieberplatte PTFE, Spülbohrungen, andere Nenndrucke auf Anfrage

## Werkstofftabelle:

Typ	A1EM2H2-5-...-B	A1EM2I2-5-...
Gehäuse	Grauguss EN-GJL-250 bzw. Sphäroguss EN-GJS-500-7 epoxy beschichtet RAL5015, Beschichtung 80µm	Edelstahl 1.4408
Schieberplatte	Edelstahl 1.4301	Edelstahl 1.4401
Verbindungsplatten/Schutzbleche	Stahl beschichtet	Stahl beschichtet
Packung (Standard)	PTFE-synthetisch/EPDM	PTFE-synthetisch/EPDM
Sitzdichtung (Standard)	EPDM	EPDM
Gleitscheiben Schieberplatte	RCH-1000(Polyethylen)	RCH-1000(Polyethylen)

## Sitzvarianten einseitig dichtend:

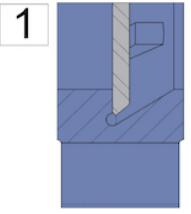
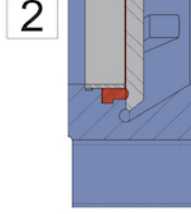
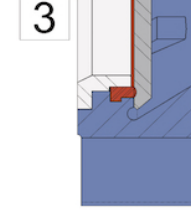
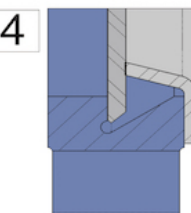
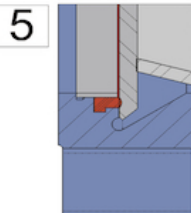
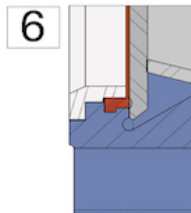
		
		
1...metallisch dichtend	2...weichdichtend mit Fixierring (Standard)	3...weichdichtend mit verstärktem Fixierring bzw. Abstreifer für Schieberplatte
4...metallisch dichtend mit Abrasionsschutz	5...weichdichtend mit Fixierring und Abrasionsschutz	6...weichdichtend mit verstärktem Fixierring bzw. Abstreifer für Schieberplatte und Abrasionsschutz

## Mögliche Packungen:

Packung	Mediumstemperatur [°C]	Anwendungsbeispiele
PTFE-synthetisch/EPDM	-15 ...+90	neutrale Flüssigkeiten, Flüssigkeiten mit 5% Feststoffanteilen, Granulate, Schlämme
PTFE-synthetisch/FKM	-15 ...+180	Flüssigkeiten, Flüssigkeiten mit 5% Feststoffanteilen, Granulate, Schlämme
PTFE	-30 ...+200	für nahezu alle Flüssigkeiten

## Mögliche Sitzdichtungen:

Dichtung	Mediumstemperatur [°C]	Leckage [in % vom Durchfluss]	Anwendungsbeispiele
EPDM	-5...+90	0	neutrale Flüssigkeiten, Flüssigkeiten mit 5% Feststoffanteilen, Granulate, Schlämme
metallisch	-20...+650	1,5	trockene Medien und Flüssigkeiten mit 5% Feststoffanteilen, Granulate, Schlämme
PTFE	-20 ...+180	0,5	Laugen und Säuren
FKM	0...+180	0	Säuren, Treibstoffe und ölhaltige Flüssigkeiten
NBR	-20...+90	0	Öle und ölhaltige Flüssigkeiten
Silikon	-25...+200	0	Lebensmittel und pharmazeutische Produkte

## Abmessungen:

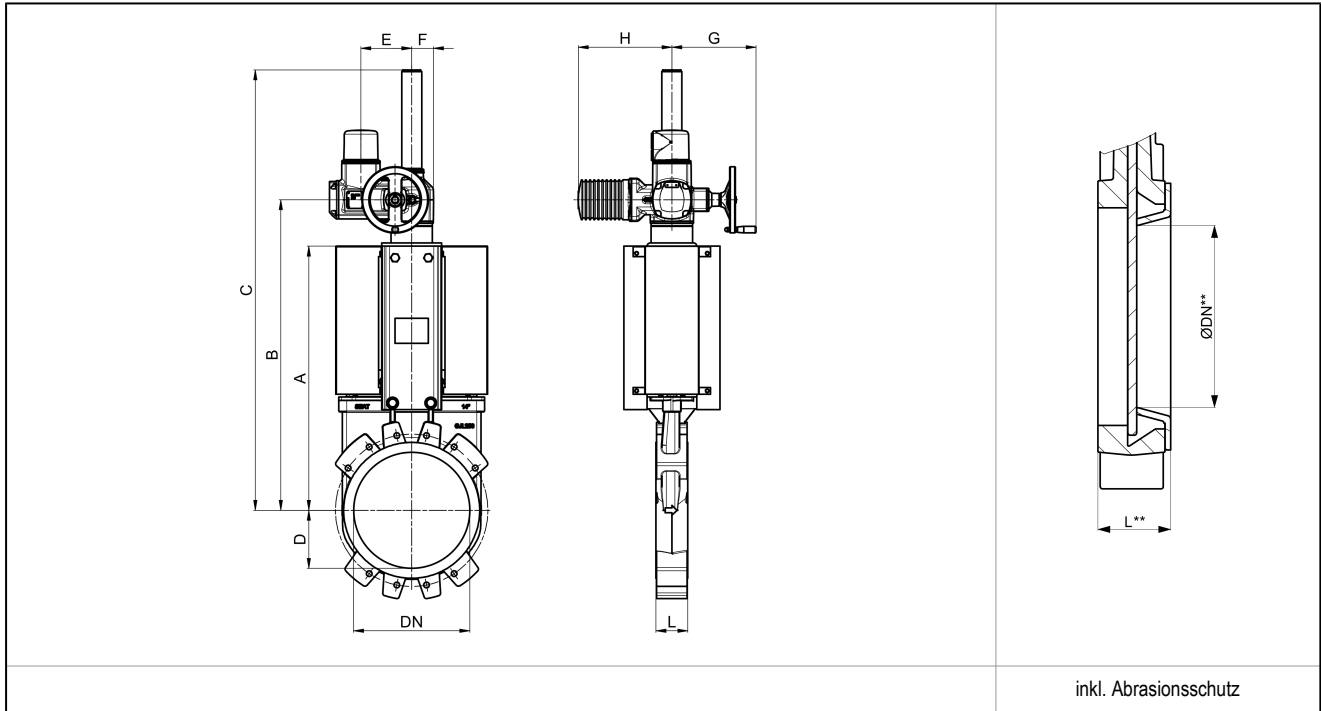

inkl. Abrasionsschutz

Nennweite DN[mm]	ØDN**	max.Betriebsdruck [bar]	L	L**	A	B	C	D	E	F	G	H	Antrieb	ca. Stellzeit [s]	Kv-Wert [m <sup>3</sup> /h]	Kv-Wert [m <sup>3</sup> /h]**	Gewicht [kg]
50	25	10	40	46	241	400	595	63	238	62	249	265	SA07.2	17	206	28	24
65	39	10	40	46	268	426	622	70	238	62	249	265	SA07.2	22	305	72	25
80	52	10	50	56	294	452	647	92	238	62	249	265	SA07.2	27	485	137	26
100	72	10	50	56	334	492	687	105	238	62	249	265	SA07.2	34	895	279	27
125	97	10	50	56	367	525	720	120	238	62	249	265	SA07.2	42	1550	548	30
150	119	10	60	66	419	577	772	130	238	62	249	265	SA07.2	50	2095	851	32
200	167	7	60	66	525	685	990	160	238	62	249	265	SA07.2	54	3834	1888	42
250	217	5	70	77	626	785	1090	198	238	62	249	265	SA07.2	67	5375	3400	55
300	259	3	70	77	726	885	1190	234	248	65	254	283	SA07.6	80	8083	4845	72
350	302	3	96	105	797	940	1305	256	248	65	254	283	SA07.6	78	10700	6808	99
400	352	5	100	109	903	1045	1460	292	286	91	389	389	SA10.2	89	14200	9746	136
450	400	4	106	115	989	1175	1755	308	286	91	389	389	SA10.2	100	18405	12442	166
500	449	3,5	110	119	1101	1290	1870	340	286	91	389	389	SA10.2	112	23215	15979	245

DN600...DN1200 auf Anfrage

\*\*\*Kv-Wert inkl. Abrasionsschutz

## Flanschinformationen:

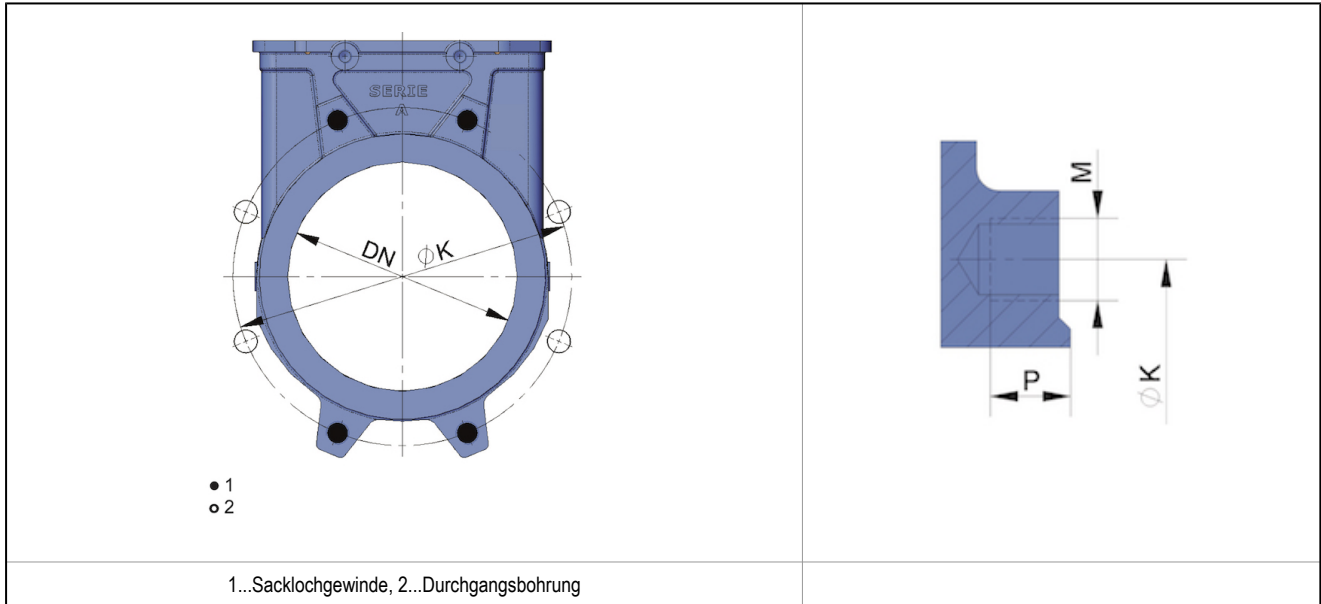

Nennweite DN[mm]	Anzahl Sacklochgewinde	Anzahl Durchgangsbohrungen	ØK	M	Tiefe Sacklochgewinde P
50	4	-	125	M16	8
65	4	-	145	M16	8
80	4	4	160	M16	9
100	4	4	180	M16	9
125	4	4	210	M16	9
150	4	4	240	M20	10
200	4	4	295	M20	10
250	6	6	350	M20	12
300	6	6	400	M20	12
350	10	6	460	M20	21
400	10	6	515	M24	21
450	14	6	565	M24	22
500	14	6	620	M24	22

DN600 ...DN1200 auf Anfrage

## Motordaten - 3-phasiger Motor, 400V/3/50Hz

max. Drehmoment [Nm]	Leistung [W]	Geschwindigkeit [1/min]	Nennstrom [A]	Anlaufstrom [A]	Gewicht [kg]	Typ
30	100	1400	1	2,5	20	SA07.2
60	200	1400	1,7	4,8	21	SA07.6
120	400	1400	2,6	8,9	25	SA10.2

# Elektrisches Anschlussbeispiel - wegabhängig öffnen und schließen

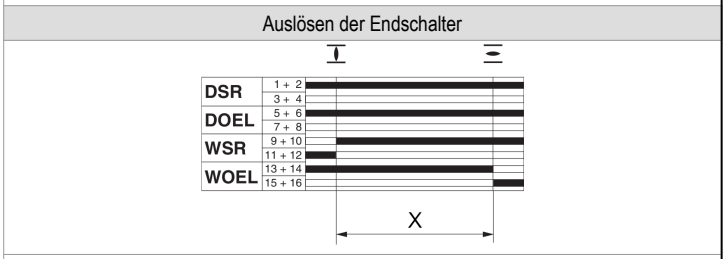
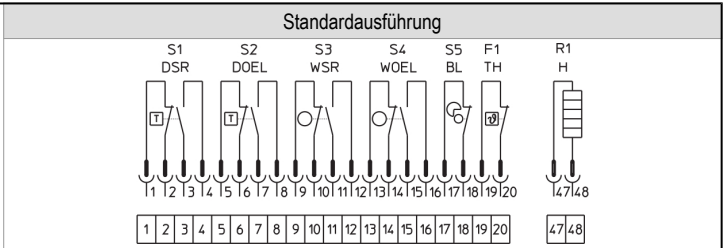
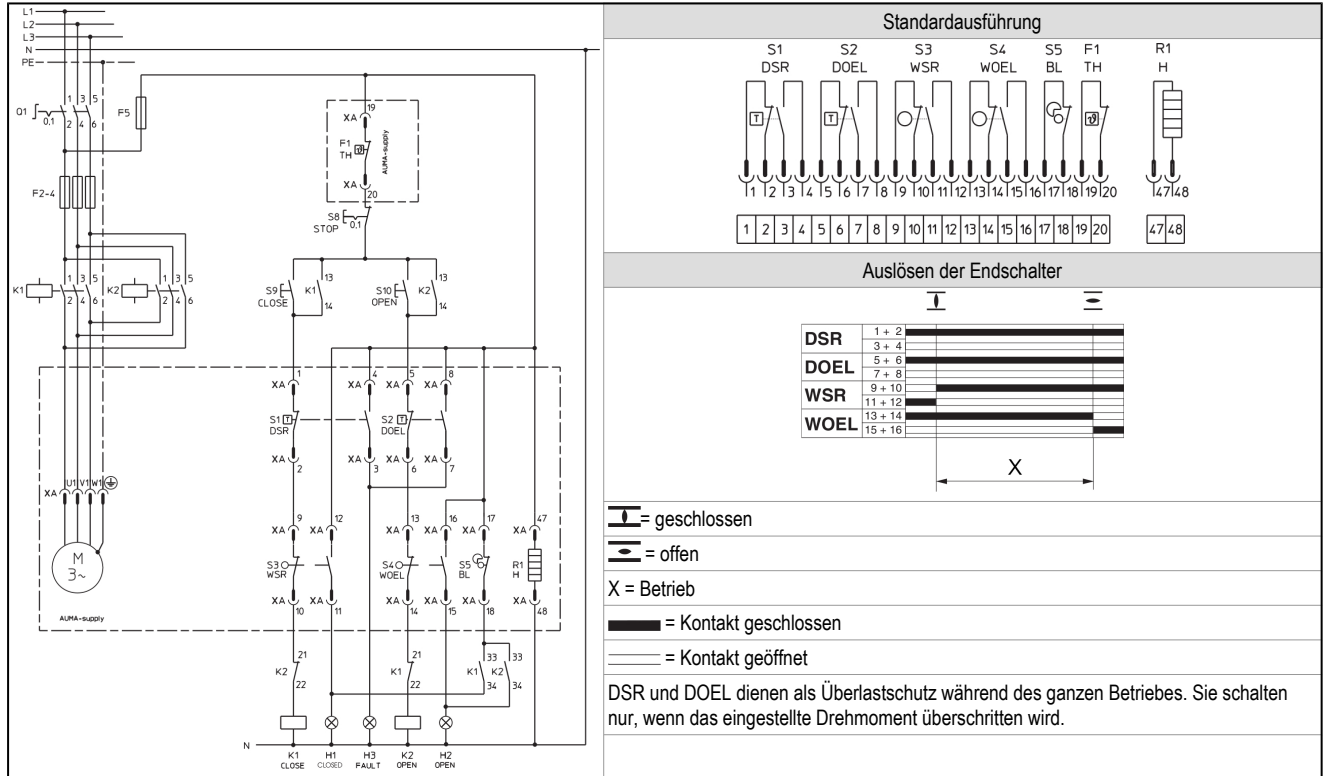

= geschlossen  
 = offen  
**X = Betrieb**  
 = Kontakt geschlossen  
 = Kontakt geöffnet  
 DSR und DOEL dienen als Überlastschutz während des ganzen Betriebes. Sie schalten nur, wenn das eingestellte Drehmoment überschritten wird.

Der elektrische Schaltplan ist für die Standardausführung und Drehrichtung für Schliessen im Uhrzeigersinn. Der Schaltplan zeigt den nichtdrehenden Antrieb in Zwischenstellung.

Legende		
M...Elektromotor	F1...thermischer Abschalter im Motor	F2...F5Sicherungen
S1...Drehmomentenbegrenzung SCHLIESSEN, im Uhrzeigersinn	Q1....Hauptschalter	H1...Anzeigelampe für geschlossene Position
S2...Drehmomentenbegrenzung ÖFFNEN, gegen den Uhrzeigersinn	S8...Taster Stop	H2...Anzeigelampe für geöffnete Position
S3...Endlagenschalter SCHLIESSEN, im Uhrzeigersinn	S9...Taster SCHLIESSEN	H3...Anzeigelampe für Fehler
S4...Endlagenschalter ÖFFNEN, gegen den Uhrzeigersinn	S10...Taster ÖFFNEN	R1...Heizung
S5...Blinkgeber	K1, K2...Wendeschütze	

Abbildungen unverbindlich  
 Konstruktions-, Maß- und Werkstoffänderungen vorbehalten