

## úpravná jednotka G1/2" a G3/4" série MU303



konstrukce	membránový regulátor tlaku se sekundárním odvodušněním, filtr na principu odstředivé síly, sintrovaný filtrační element, poloautomatický odpouštěcí ventil, proporcionální maznice
připojení	G1/2" a G3/4" dle ISO 228/1
materiály	těleso tlakový zinkový odlitek, nádobka na olej a kondenzát polykarbonát nebo kov, těsnění NBR, knoflík POM
funkce	regulace sekundárního tlaku pomocí otočného ovladače
aretace	nastavení tlaku může být zaaretováno stlačením tlačítka
vložka filtru	5µm
způsob upevnění	vestavba do pevného vedení, upevňovací matice nebo upevnění na zeď pomocí montážního úhelníku
montážní poloha	vertikální, vypouštěcí ventil dole
médium	tlakový vzduch
doporučení oleje	HP32A (rozsah teploty 0...50°C), NR32 (rozsah teploty -35...85°C)
teplota média	s plastovým zásobníkem 0...+60°C, s kovovým zásobníkem 0...+60°C (s odpovídajícím upraveným tlakovým vzduchem -10...+60°C)
teplota okolí	s plastovým zásobníkem 0...+60°C, s kovovým zásobníkem -10...+60°C
přední tlak	max. 16bar, s automatickým odpouštěcím ventilem 1,5...16bar
jednotka	0,5...10bar (0,1...3bar / 0,2...6bar / 0,5...16bar na dotaz)
směr průtoku	označeno šipkou
rozsah dodávky	včetně manometru

### objednací klíč

		MU303 - 12 - 0,1/3 - P - A		
připojení	1/2"	12		
	3/4"	34		
rozsah tlaku	0,1...3bar	0,1/3		
	0,2...6bar	0,2/6		
	0,5...10bar	0,5/10		
	0,5...16bar	0,5/16		
zásobník	plastový zásobník (prázdna pozice)			
	plastový zásobník s ochranným košem			P
	kovový zásobník			M
vypouštění kondenzátu	poloautomatický odpouštěcí ventil (prázdna pozice)			
	automatický odpouštěcí ventil			A

## Rozměry, charakteristické veličiny

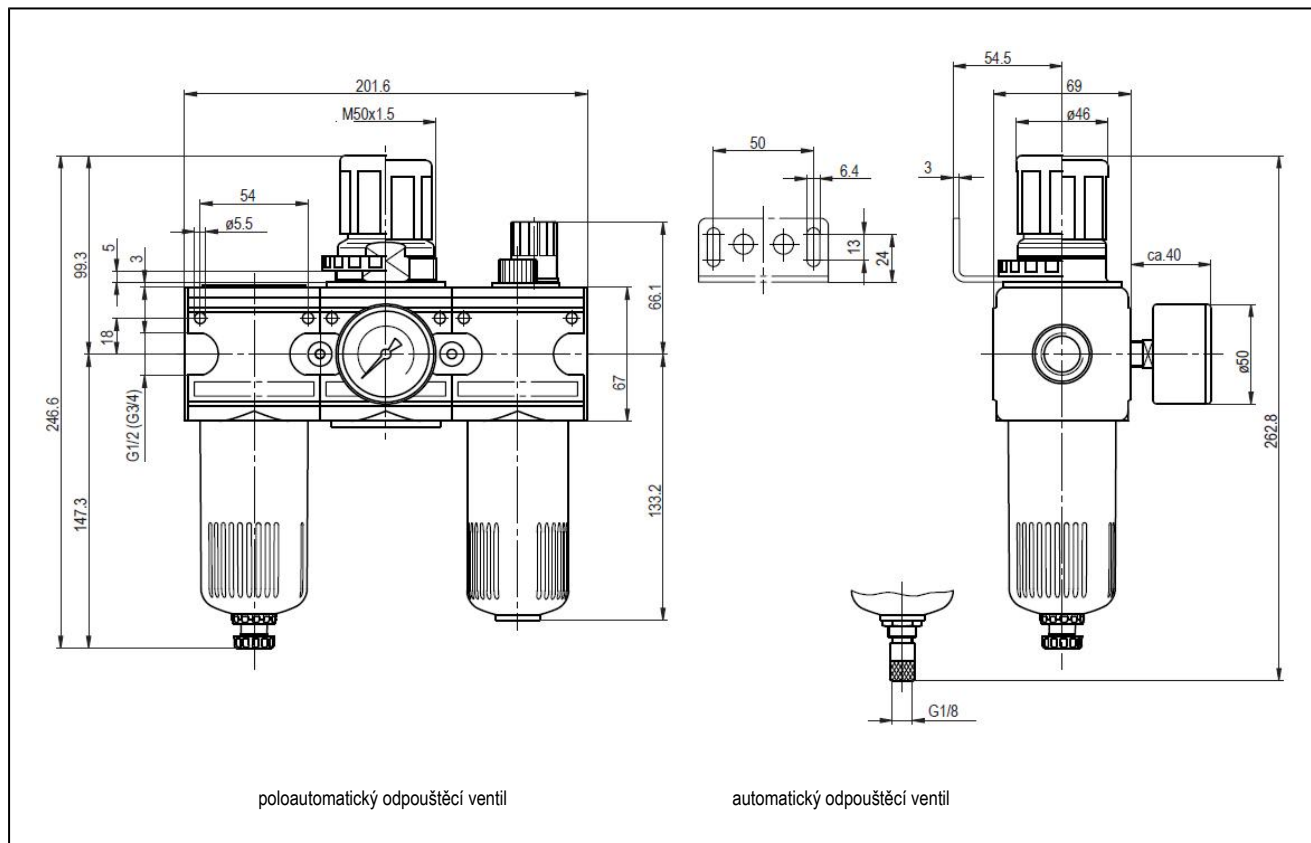

poloautomatický odpouštěcí ventil

automatický odpouštěcí ventil

připojení	průtok při 6 bar* [Nl/min]	maximální vstupní tlak [bar]	rozsah tlaku [bar]	typ
G1/2"	3000	16	0,5...10	MU303-12-0,5/10
G1/2"	3000	16	0,5...10	MU303-12-0,5/10-P
G1/2"	3000	16	0,5...10	MU303-12-0,5/10-M
G3/4"	3000	16	0,5...10	MU303-34-0,5/10
G3/4"	3000	16	0,5...10	MU303-34-0,5/10-P
G3/4"	3000	16	0,5...10	MU303-34-0,5/10-M

\*údaje o průtoku při vstupním tlaku 8bar, výstupní tlak 6bar a 1bar tlaková ztráta

## průtokový diagram, reakční hranice maznice

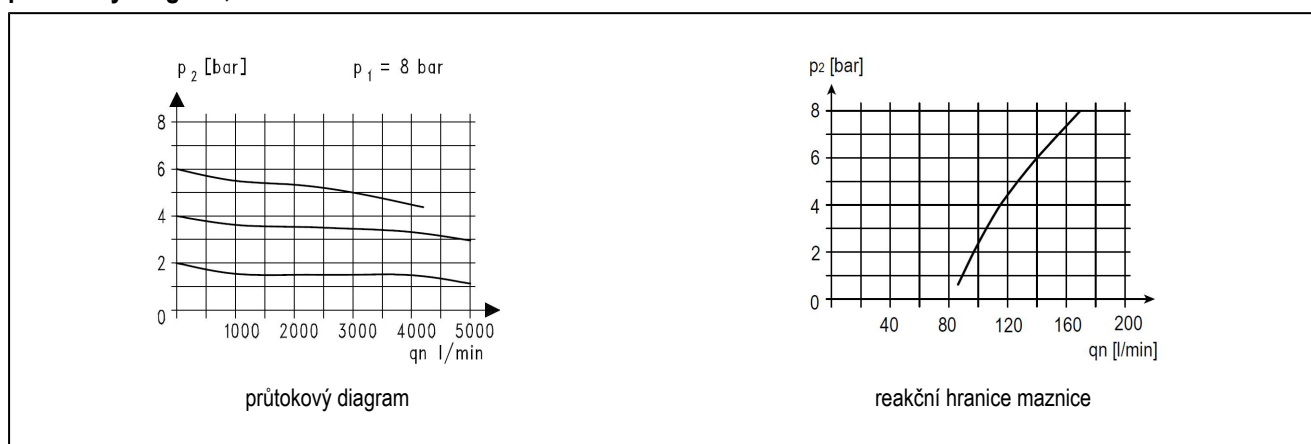

průtokový diagram

reakční hranice maznice

## příslušenství

označení	typ
upevňovací matice M50x1,5	MPN03-12/34
konzola s maticí M50x1,5	MMP03-12/34
držák se 2 šrouby	MMB03-12/34

vyobrazení jsou nezávazná  
změna konstrukce, rozměrů a materiálů vyhrazena.