

instrukcija rada i održavanja za električne aktuator serije VB015-350

1 opšta informacija

- 1.1 pročitajte pažljivo sledeće instrukcije, pre instalacije aktuatora.
- 1.2 štete prouzrokovana iz nepoštovanja ovih uputstava nisu pokrivene garancijom.
- 1.3 Dokumentaciju čuvati na suvom mestu i na dohvat ruke
- 1.4 instalacija i održavanje električnog aktuatora može biti izvršeno samo od strane kvalifikovane osobe.
- 1.5 pre priključivanja na struju proverite da li sistem uzemljenja dobro funkcioniše.
- 1.6 Molimo Vas da uvek proverite da li je napon naznačen na nalepnici, na spoljašnosti aktuatora.
- 1.7 Pre bilo kakvog čišćenja aktuatora, uvek se uveriti da je isključe.

2 opšte tehničke karakteristike

uređaj	električni aktuator
tip konstrukcije	uređaj sa integrisanom elektronskom kontrolom
položaj montaže	bilo koji, izuzev kada visi na dole
klasa zaštite	VB015: IP65 VB030...VB350: IP67
temperatura okoline	-20...+55°C
maksimalni kapacitet prebacivanja graničnog prekidača	VB015: max. 1A/250VAC-1A/30VDC (ohmsche Last) VB030...VB350: max. 2A/250VAC-2A/30VDC (ohmsche Last)
maksimalni kapacitet prebacivanja kontakt kvara	VB015: - VB030...VB350: max. 1A/120VAC-2A/24VDC (ohmsche Last)
max. moment pritezanja pritezanja zavrtnjeva (100-240VAC aktuatori)	0,5Nm
max. moment pritezanja pritezanja zavrtnjeva (12-24VAC/DC aktuatori)	0,4Nm
max. moment pritezanja pritezanje zavrtnjeva	2,5Nm
priključni kabl	PG11 (prečnik kabla 6...9mm)
zaštitna klasa protiv električnog šoka	klasa I prema DIN EN 61140
nivo zagadjenja	III prema DIN EN 60664-1
kategorija prenapona	II prema DIN EN 60664-1
Proizvod urađen po standardima	Direktiva 2014/35/EU (direktiva o niskom naponu), Direktiva 2014/30/EU (elektromagnetska kompatibilnost)

3 Održavanje

- 3.1 Ovaj električni aktuator ne treba nikakvo održavanje. Interno podmazivanje je dovoljno za ceo život aktuatora.
- 3.2 Da bi ste dobro očistili spoljašnje delove, mi predlažemo da koristite slabi detardžent sa niskim nivoom hemijske agresivnosti.
- 3.3 U slučaju oštećenja ili problema kod rada, preporučujemo da nam pošaljete aktuator nazad na pregled.
- 3.4 proizvođač ovog proizvoda odbija svaku odgovornost i garanciju na aktuator popravljene od treće strane.

4 transport i lager

- 4.1 Električni aktuatori ove konstrukcije se isporučuju u kartonskim kutijama koje su čvrste konstrukcije za normalan transport.
- 4.2 Aktuator skladištiti na suvom mestu.
- 4.3 Molimo Vas da pripazite, da proizvod mora biti zaštićen od promene temperature.

5 tehničke karakteristike VB015

5.1 Aktuator se isporučuje sa integrisanim grejačem koji će biti trajno aktivan sa vanjskim naponom.

5.2 kvar - nenormalni uslovi rada

1. sigurnosni sistem mora biti na mestu da bi isključio aktuator, kada aktuator zahteva obrtni moment preko onog za koji je projektovan (granični obrtni moment).
2. 100...240VAC - verzije sa automatskim isključenjem u slučaju da obrtni moment maksimalno prekomeiri. posle otpremanja opterećenosti, električno napajanje aktuatora mora biti isključeno. posle toga ponovni start je moguć.
3. 12/24V AC/DC - verzije sa automatskim isključenjem u slučaju da obrtni moment maksimalno prekomeiri. električna snaga motora se skid. ovaj status održava električni aktuator stabilno sve dok će novi impuls biti obradjen .

6 tehničke karakteristike VB030...VB350

6.1 Aktuator se isporučuje sa integrisanim grejačem koji će se aktivirati eksternim naponom i kada je temperatura kućišta ispod +25°C.

6.2 zeleni LED: Aktuator je pod naponom.

6.3 žuti LED: Motor aktuatora radi.

1. LED sporo treperući: napajanje za pogon motora preko terminala (F)
2. LED brzo treperući: napajanje za pogon motora preko baterije

6.4 crveni LED: kvar - nenormalni uslovi rada - isključivanje kontakta kvara

1. Sigurnosni sistem mora biti na mestu da bi isključio aktuator u slučaju da rad motora predje preko dozvoljenog radnog vremena ili kada aktuator zahteva obrtni moment preko onog za koji je projektovan (granični obrtni moment).
2. neuspeh aktivirane operacije: kada se limitator obrtnog momenta uključi 3 uzastopna puta ista operacija je neuspešna..
3. maksimalno radno vreme: ograničavač obrtnog momenta stupa na snagu kada se radno vreme premaši.
4. napon preizak.

6.5 restartovati kvaran indikator: isključite napajanje, rešiti kvar, pričekajte najmanje 10 sekundi i uključite napajanje

7 električni podaci

tip	napon	jačina struje [A]	nominalni obrtni moment [Nm]	vreme rada (S3)	vreme rada [Sek.]
VB015-L12	12V/50-60Hz/12VDC	1,2	15	AC50% / DC75%	10
VB015-L-24	24V/50-60Hz/24VDC	0,6	15	AC50% / DC75%	10
VB015-H	100-240V/50-60Hz	0,3-0,19	15	75%	10
VB030-L-12	12V/50-60Hz/12VDC	AC 2,2 / DC 1,8	30	50%	8
VB030-L	24V/50-60Hz/24VDC	AC 1 / DC 0,7	30	75%	8
VB030-H	100-240V/50-60Hz	0,4-0,2	30	75%	8
VB060-L-12	12V/50-60Hz/12VDC	AC 3,8 / DC 2,85	60	50%	9
VB060-L	24V/50-60Hz/24VDC	AC 1,8 / DC 1,2	60	75%	9
VB060-H	100-240V/50-60Hz	0,6-0,3	60	75%	9
VB110-L-12	12V/50-60Hz/12VDC	AC 2,2 / DC 1,8	110	50%	27
VB110-L	24V/50-60Hz/24VDC	AC 1 / DC 0,7	110	75%	27
VB110-H	100-240V/50-60Hz	0,4-0,2	110	75%	27
VB190-L-12	12V/50-60Hz/12VDC	AC 3,8 / DC 2,85	190	50%	27
VB190-L	24V/50-60Hz/24VDC	AC 1,8 / DC 1,2	190	75%	27
VB190-H	100-240V/50-60Hz	0,6-0,3	190	75%	27
VB270-L-12	12V/50-60Hz/12VDC	AC 3,8 / DC 2,85	270	50%	50
VB270-L	24V/50-60Hz/24VDC	AC 1,8 / DC 1,2	270	75%	50
VB270-H	100-240V/50-60Hz	0,6-0,3	270	75%	50
VB350-L-12	12V/50-60Hz/12VDC	AC 4,75 / DC 3,65	350	50%	50
VB350-L	24V/50-60Hz/24VDC	AC 1,895/ DC 1,65	350	75%	50
VB350-H	100-240V/50-60Hz	0,75-0,4	350	75%	50

8 polje primene

8.1 Opisani električni aktuatori su dizajnirani i testirani da rade na kuglastim i leptirastim zatvaračima ili industrijskim žaluzinama.

8.2 aktuatori su dostupni u standardnoj verziji sa rotacijom od 0° do 90°. Na zahtje možemo dostaviti aktuatore sa rotacijom 0° do 180° i/ili 0° do 270°. Ako Vam je aktuator potreban za drugu primenu od gore navedene, molimo Vas da nas kontaktirate.

9 automatizacija ventila

- 9.1 mehanička montaža između električnog akuatora i dela koji treba da se automatizuje (npr.: ventil) može se uraditi direktnom montažom ili kompletom za montiranje. u oba slučaja je potrebno proveriti poravnanje i tačne dimenzije dela za prenos snage, kako bi se izbeglo aksijalno naprezanje koje može da ošteti ventil i akuator.
- 9.2 Svi električni akuatori ovog dizajna su prema EN ISO 5211-DIN3337.
- 9.3 Da bi pravilno automatizovali ventil, neophodno je koristiti električni akuator koji ima raspon obrtnog momenta najmanje 25% veći u odnosu na maksimalni obrtni moment ventila.
- 9.4 Dok instalirate ventil i akuator, nemojte koristiti električni akuator kao ručku kada nosite motorizovani ventil. tako bi akuator mogao da se ošteti.

serije VB015

10 električni priključak

- 10.1 spajanje treba da se uradi direktno u unutrašnjem delu akuatora. Zato kablovi mogu da prodju kroz jednu od dve eksterne uvodnice PG11 (IP68). Tada je neophodno da se otvori gornji poklopac u cilju lociranja terminal bloka i odgovarajućeg električnog napajanja.
- 10.2 Molimo vas da obratite pažnju na kablove i podešavanje faze elektromagnetnih graničnih prekidača kako bi se izbeglo da tečnosti i druge substance ne stupe u kontakt sa bilo kojim elektronskim delom
. Pre postavljanja gornjeg poklopca proveriti da je O prsten postavljen u odgovarajući žljeb i da nema drugih smetnji koje bi mogle da kompromituju idealnu zaptivost poklopca.
- 10.3 Upozorenje! : Ovaj električni pogon može raditi u bilo kojem položaju, osim visećem. Ipak, mi ne predlažemo upotrebu gde su uvodnice pozicionirane na dole. u ovom položaju savršena zategnutost uvodnica nije garantovana.
U slučaju da akuator nije povezan kako treba, da veze nisu lepo uradjene, uverite se da su svi otvori za kablove zatvoreni.

11 otvaranje akuatora

- 11.1 Pomeriti indikator pozicije (B) popuštanjem zavrtnja (C).
- 11.2 Popustite zavrtnje (D) da bi uklonili gornji poklopac (A).
- 11.3 Podignite poklopac (A) oprezno da bi ste izbegli oštećenje unutrašnjih električnih delova.
- 11.4 Umetnite električni napojni kabl (preč. 6mm do 9mm) do predviđenih graničnika (E) (PG11).
- 11.5 Nastavite da povezujete kabl u njegovom pravilnom terminal bloku (F) gledajući dijagram (molimo da takodje razmotrite oznaku koju ćete naći unutar poklopca) prema odgovarajućem naponu.

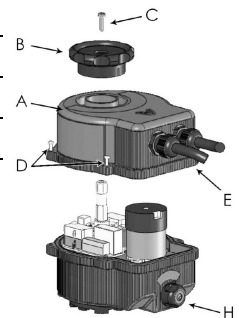

12 šema povezivanja

12.1 sledeća slika prikazuje šemu povezivanja (može se takođe naći kao oznaka unutar poklopca) koji treba slediti za pravilno povezivanje kablova do aktuatora. kada su granični prekidači aktivirani, motor je zaustavljen.

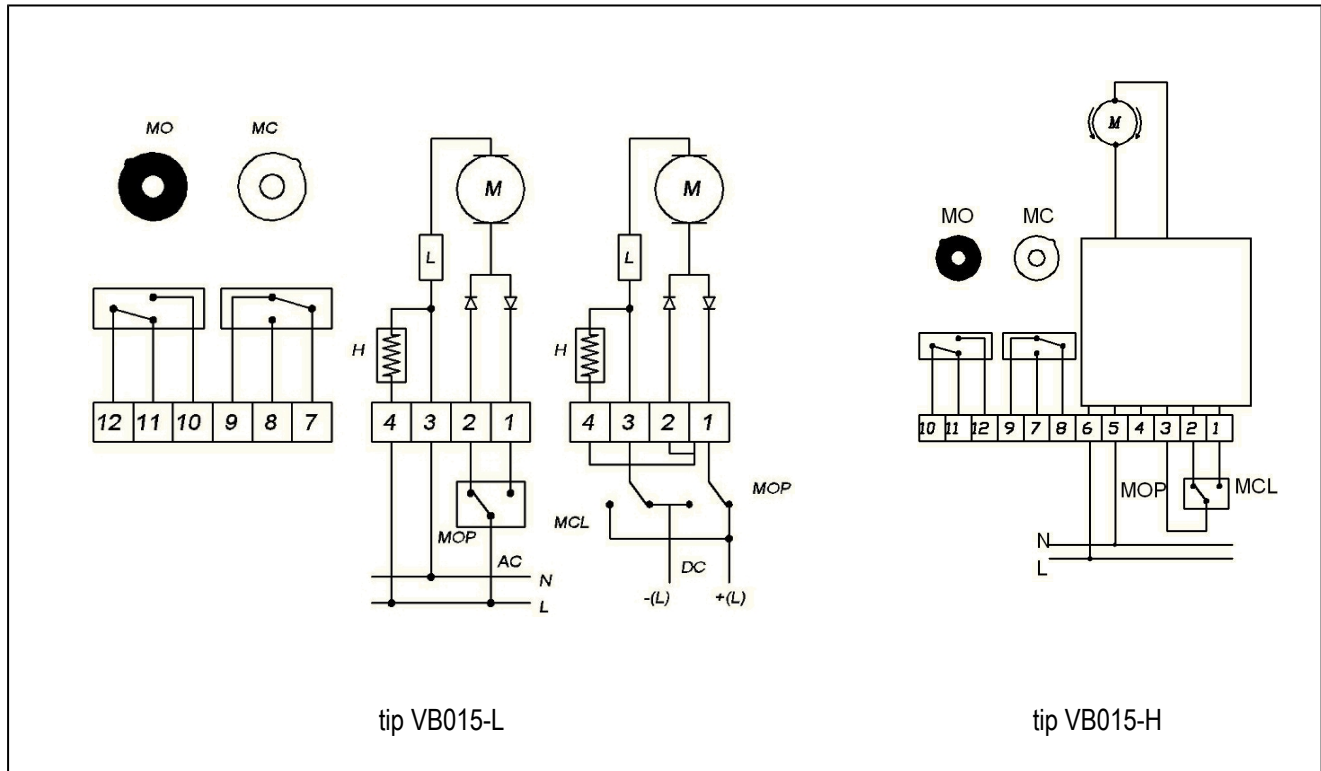

pozicija	opis	informacija
H	grejanje	standard
L	ograničavač obrtnog momenta	standard
MC	reakcije krajnje pozicije ON	standard - max. 1A/240VAC-1A/30VDC
MO	reakcije krajnje pozicije OFF	standard - max. 1A/240VAC-1A/30VDC
MCL	priključak	zatvaranje aktuatora
MOP	priključak	otvaranje aktuatora

13 električni priključak 12V ili 24V AC

- 13.1 Signal kabla od "closing" (u pravcu kazaljke na satu) (signal faze) mora biti spojen sa ulazom 1 od bloka terminal (F).
- 13.2 Signal kabla od "opening" (u suprotnom pravcu kazaljke na satu) mora biti spojen sa kontaktom (2) od bloka terminal (F).
- 13.3 Signal kabla od "common" (0V) mora biti spojen sa kontaktom (3) od bloka terminal (F).
- 13.4 Kabl uzemljenja mora da bude povezan sa označenim mestima na metalnom telu aktuatora.
- 13.5 Priključite napajanje kontakta otpornika grejanja (4) terminal bloka (F) kao što je prikazano u planu.

14 električni priključak 12V ili 24V DC

- 14.1 spojiti kontakt (1) sa kontaktom (2) (priključak razvodnika F).
- 14.2 spojiti kontakt (1) do kontakta (4) za snabdevanje grejača.
- 14.3 Signal kabla od "opening" (u pravcu kazaljke na satu) mora biti spojen sa pozitivnim polom (1) i negativnim polom do kontakta (3) od bloka terminal (F).
- 14.4 Signal kabla od "closing" (u suprotnom pravcu kazaljke na satu) mora biti spojen sa negativnim polom (1) i pozitivnim polom do kontakta (3) od bloka terminal (F).

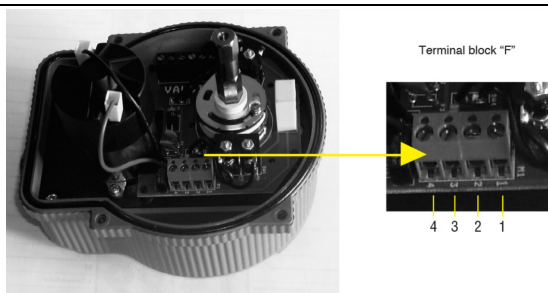

ploča 12/24V AC/DC i detaljni pogledi terminala F

Napomena: ovaj električni pogon ima dvostruku izolaciju. ova vrsta sistema netreba podzemnu električnu instalaciju ako su isporučuje u 12VDC odnosno 24VDC.

15 električni priključak 100...240V AC

- 15.1 Napon napajanja (100 ... 240V AC) mora biti spojen na kontaktima (5, 6) terminal bloka (F).
- 15.2 Signal kabla od "closing" (u pravcu kazaljke na satu) (signal faze) mora biti spojen sa ulazom 1 od bloka terminal (F).
- 15.3 Signal kabla od "opening" (u suprotnom pravcu kazaljke na satu) mora biti spojen sa kontaktom (2) od bloka terminal (F).
- 15.4 Signal kabla od "opening/closing" mora biti spojen sa kontaktom (3) od bloka terminal (F).
- 15.5 Otpornici rade automatski i ne zahtevaju dodatno povezivanje.

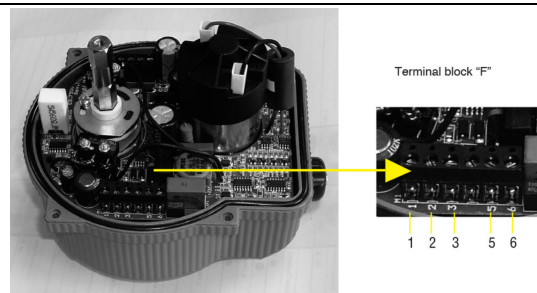

ploča 100...240V AC i detaljni pogledi terminala F

Napomena: ovaj električni pogon ima dvostruku izolaciju. ova vrsta sistema netreba podzemnu električnu instalaciju ako su isporučuje u 100V...240VAC.

16 Povezivanje signala pomoćnih žica do krajnjih prekidača

- 16.1** Postoje 2. dodatna kontakta za granične prekidače (slobodni kontakti). Oni su dostupni na bloku terminal "G", koji daje signale krajnjem korisniku .
- 16.2** Između kontakta
- (7) i (8) da bi se dobio signal zatvaranja.
 - (10) i (11) sa verzijom 100...240V AC da bi se dobio signal otvaranja.
 - (11) i (12) sa verzijom 12/24V AC/DC da bi se dobio signal otvaranja.

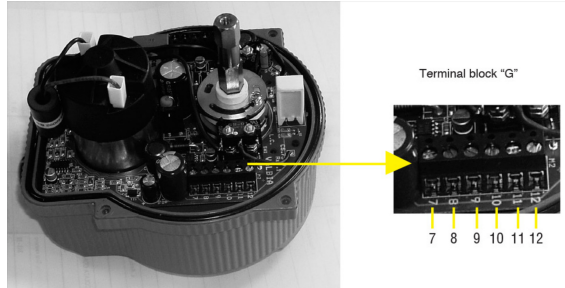

električna ploča i detalj terminalnog bloka G

17 Podešavanje hoda aktuatora

17.1 Procedure za podešavanje aktuatora su sledeće:

- Proverite da aktuator nije pod naponom.
- Skinite gornji poklopac (pogledajte "Opening the actuator").
- Pazite da uređaj bude automatizovan (primer: ventil) u "OPEN" poziciji.
- električni aktuator ima dva diska držača ekscentra. Gornji (2) naredjuje graničnom mikro priključku da kontroliše "open" i "closed" poziciju. niži (1) naručuje pomoćni granični prekidač korišćen da daje signal "opening" i "closure". za svaki držač ekscentra postoji crni ekscentar , (otvorena rotacija) i pocinkovani ekscentar (zatvorena rotacija), oba ekscentra su zategnuta šrafovimima (3).

Podešavanje hoda aktuatora

bc = crni ekscentar, wC = pocinkovani ekscentar, bCOp = crni ekscentar otvaranje, wCCI = pocinkovani ekscentar zatvaranje

ugao obrtanja kombinacija		ugao obrtanja [°]
crni ekscentar	pocinkovani ekscentar	
indeks 1	indeks A	180
indeks 1	indeks B	135
indeks 2	indeks A	135
indeks 2	indeks B	90

tri šrafa ekscentra moraju biti otvorena da bi prekinuli željenu ugaonu poziciju ekscentra. ugaoni položaj i njegove odgovarajuće indekse treba promeniti pre nego što se vijci ponovo zategnu.

18 Zatvaranje aktuatora

- 18.1** Nakon ispravnog povezivanja, nastavite sa sklapanjem poklopca "A", ali pazite da ne udarite bilo koje električne delove.
- 18.2** Ponovo sastavljen visualni inikator pozicije "B" sa navojem "C".
- 18.3** Budite sigurni da su svi kablovi osigurani i preko uvodnice "E".
- 18.4** Završiti zatvaranje poklopca "A" zatezanjem zavrtnjeva "D". nesterzati vijke pre pregleda da zaptivni prsten između poklopca i tela dobro stoji.

19 Ručna akcija u vanrednim slučajevima

- 19.1 Ovaj električni aktuator ima eksterni točak "B" sa indikatorom pozicije, koji omogućava ručno upravljanje zatvorene i otvorene radnje. Manualni rad funkcioniše okretanjem eksterne ručke "H" do pozicije "MAN".
- 19.2 kada zaključate ručku, moguće je napraviti ručnu operaciju radom na točku.
- 19.3 Da bi se vratili na automatsku poziciju okrenite ručku "H" do pozicije "AUTO".

Upozorenje! : Ručnim režimom je moguće upravljanje samo ako nema napajanja!

serije VB030...VB350

20 električni priključak

- 20.1 spajanje treba da se uradi direktno u unutrašnjem delu aktuatora. Zato kablovi mogu da prodju kroz jednu od dve eksterne uvodnice PG11 (IP68). Tada je neophodno da se otvori gornji poklopac u cilju lociranja terminal bloka i odgovarajućeg električnog napajanja. Blok terminala (F) se sastoji iz dva dela. Za lakši postupak predlaže se da se izvuče odvojiv deo i ubaci natrag nakon kabliranja.
- 20.2 Molimo vas da obratite pažnju na kablove i podešavanje faze elektromagnetnih graničnih prekidača kako bi se izbeglo da tečnosti i druge substance ne stupe u kontakt sa bilo kojim elektronskim delom
. Pre postavljanja gornjeg poklopca proveriti da je O prsten postavljen u odgovarajući žljeb i da nema drugih smetnji koje bi mogle da kompromituju idealnu zaptivost poklopca.
- 20.3 Upozorenje! : Ovaj električni pogon može raditi u bilo kojem položaju, osim visećem. Ipak, mi ne predlažemo upotrebu gde su uvodnice pozicionirane na dole. u ovom položaju savršena zategnutost uvodnica nije garantovana.
U slučaju da aktuator nije povezan kako treba, da veze nisu lepo uradjene, uverite se da su svi otvori za kablove zatvoreni.

21 otvaranje aktuatora

- 21.1 Pomeriti indikator pozicije (B) popuštanjem zavrtnja (C).
- 21.2 Popustite zavrtnje (D) da bi uklonili gornji poklopac (A).
- 21.3 Podignite poklopac (A) oprezno da bi ste izbegli oštećenje unutrašnjih električnih delova.
- 21.4 Umetnite električni napojni kabl (preč. 6mm do 9mm) do predvidjenih graničnika (E) (PG11).
- 21.5 Nastavite da povezujete kabl u njegovom pravilnom terminal bloku (F) gledajući dijagram (molimo da takodje razmotrite oznaku koju ćete naći unutar poklopca) prema odgovarajućem naponu.

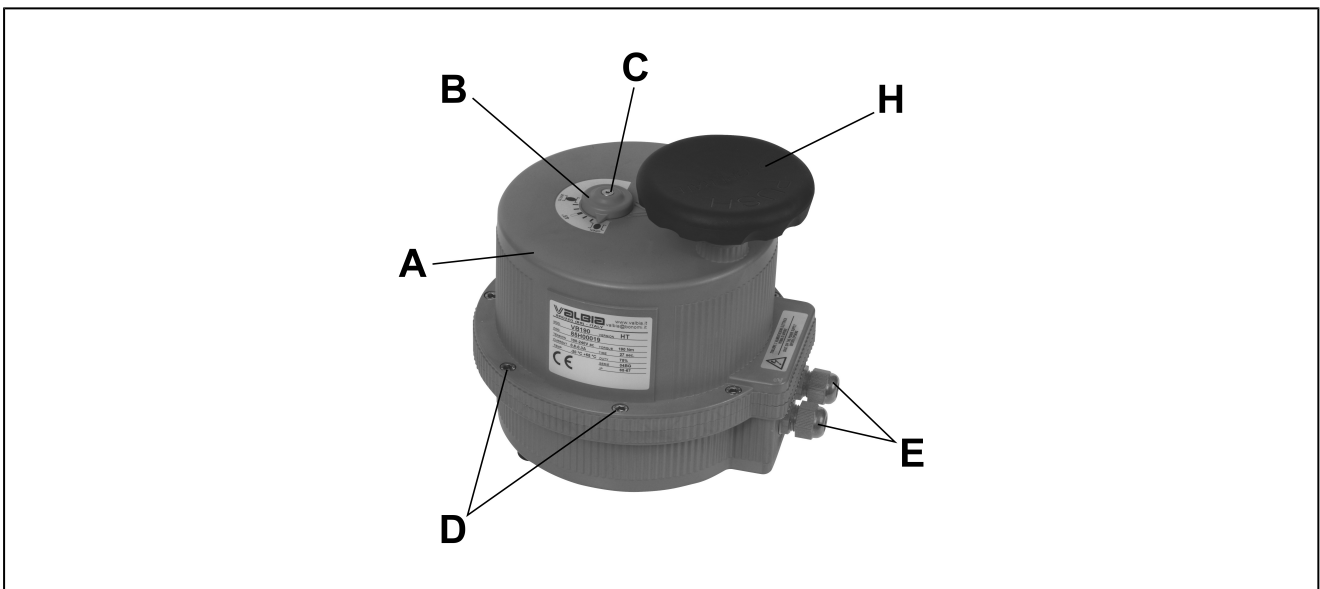

22 šema povezivanja

- 22.1 sledeća slika prikazuje šemu povezivanja (može se takodje naći kao oznaka unutar poklopca) koji treba slediti za pravilno povezivanje kablova do aktuatora. kada su granični prekidači aktivirani, motor je zaustavljen.
- 22.2 Kao alternativa 3-tačke kontrole moguće je povezati pogon sa 2-tačke kontrolom.

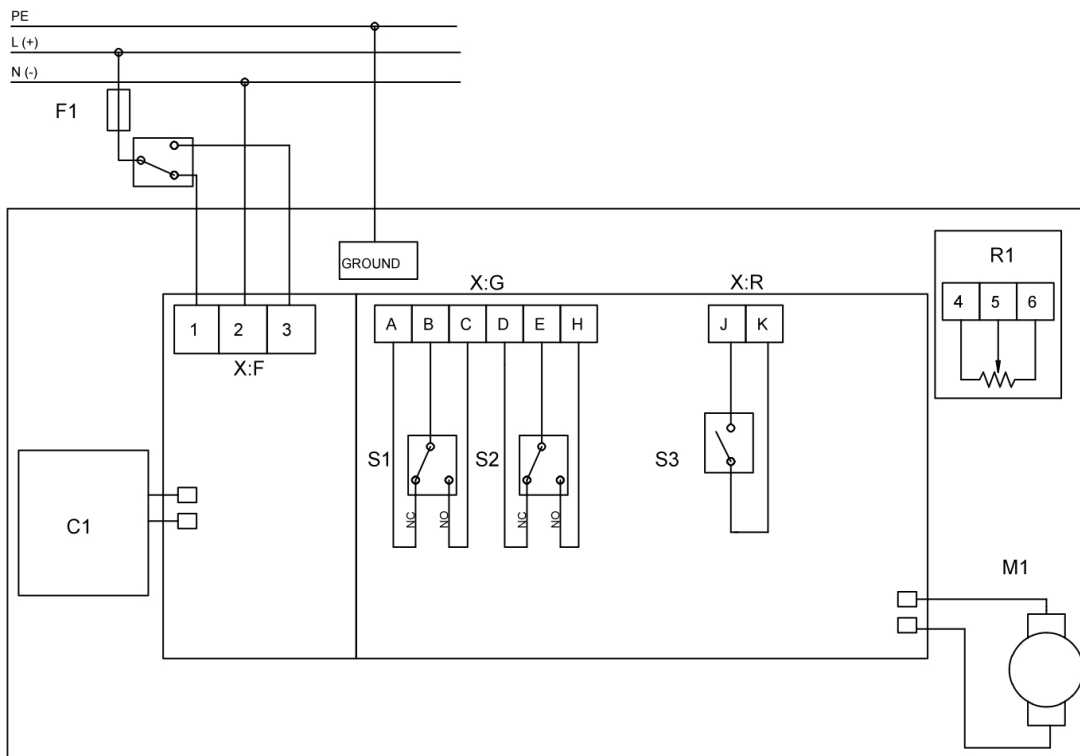

komanda preko 3-tačke

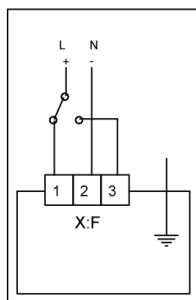

komanda preko 2-tačke

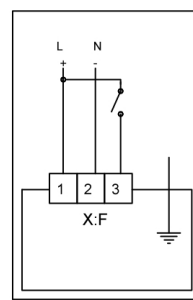

pozicija	opis	informacija
C1	akumulator za sigurnosni položaj	kao opcija
R1	potenciometar 5 K Ω /1W	kao opcija
S1 (FCU1)	reakcije krajnje pozicije OFF	standard max. 2A/250VAC-2A/30VDC
S2 (FCU2)	reakcije krajnje pozicije ON	standard max. 2A/250VAC-2A/30VDC
S3	kvar indikatora	standard max. 1A/120VAC-2A/24VDC
X:F:1	terminal	zatvaranje aktuatora
X:F:2	terminal	
X:F:3	terminal	otvaranje aktuatora

23 električni priključak 12/24V AC/DC

- 23.1 Signalni kabl „closing“ (rotacija u pravcu kazaljke na satu) mora biti spojen sa kontaktom (1) bloka terminala (F).
- 23.2 Signalni kabl od "opening" (u suprotnom pravcu kazaljke na satu) mora biti spojen sa kontaktom (3) od bloka terminal (F).
- 23.3 Signalni kabl od "common" (0V) mora biti spojen sa kontaktom (2) od bloka terminal (F).
- 23.4 Kabl uzemljenja mora da bude povezan sa označenim mestima na metalnom telu aktuatora.

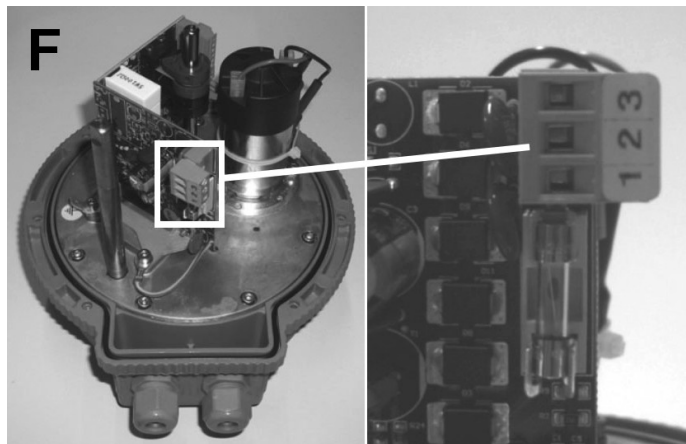

ploča 12/24V AC/DC i detaljni pogledi terminala F

Napomena: Uzemljenje sistema je obavezno!

24 električni priključak 100...240V AC

- 24.1 Signalni kabl „closing“ (rotacija u pravcu kazaljke na satu) mora biti spojen sa kontaktom (1) bloka terminala (F).
- 24.2 Signalni kabl od "opening" (u suprotnom pravcu kazaljke na satu) mora biti spojen sa kontaktom (3) od bloka terminal (F).
- 24.3 Signalni kabl od "neutral" mora biti spojen sa kontaktom (2) od bloka terminal (F).
- 24.4 Kabl uzemljenja mora da bude povezan sa označenim mestima na metalnom telu aktuatora.

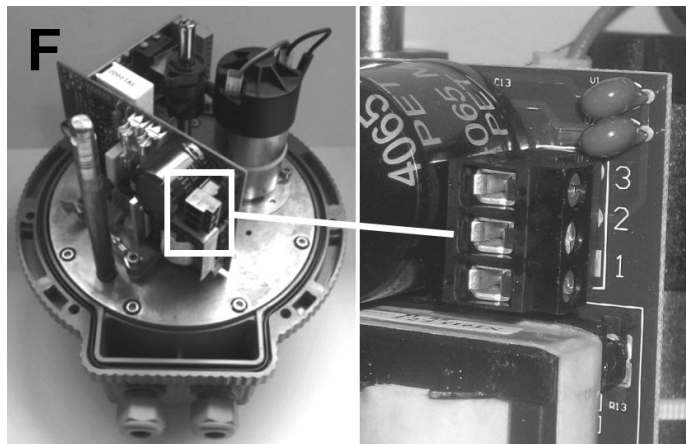

ploča 100...240V AC i detaljni pogledi terminala F

Napomena: Uzemljenje sistema je obavezno!

25 Povezivanje signala pomoćnih žica do krajnjih prekidača

- 25.1 Postoje 2. dodatna kontakta za granične prekidače (slobodni kontakti). Oni su dostupni na bloku terminal "G", koji daje signale krajnjem korisniku .
- 25.2 Blok terminala (G) se sastoji iz dva dela. Za lakši postupak predlaže se da se izvuče odvojiv deo i ubaci natrag nakon kabliranja.
- 25.3 Između kontakta
1. „B“ i „C“ da bi se dobio signal zatvaranja.
 2. „E“ i „H“ da bi se dobio signal otvaranja.

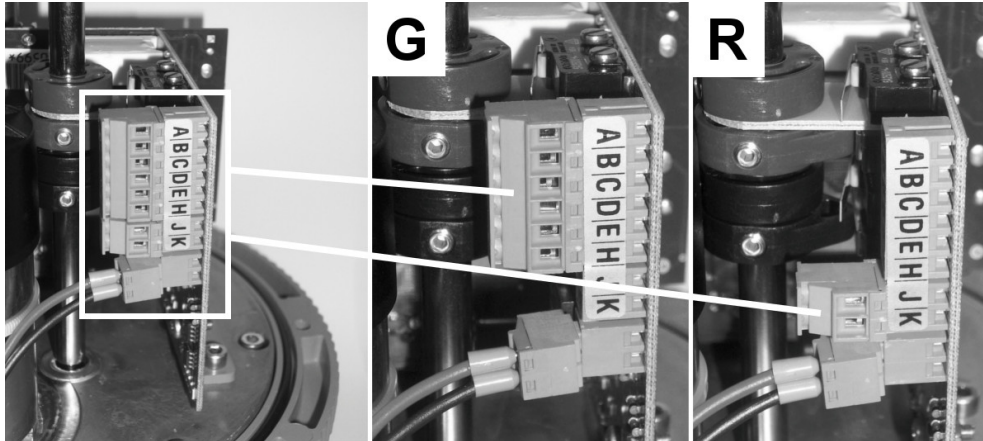

električna ploča i detalj terminalnog bloka G i R

26 Povezivanje kontakta kvara

- 26.1 Postoji slobodan kontakt na blok terminalu (R), koji se uključuje kod nenormalnih uslova rada.
- 26.2 Blok terminala (R) se sastoji iz dva dela. Za lakši postupak predlaže se da se izvuče odvojiv deo i ubaci natrag nakon kabliranja.

27 Povezivanje potencijometara (opciono)

- 27.1 Pogoni sa potencijometrom su opremljeni sa dodatnim blok terminalom (POT). Ovaj potencijometar daje vrednost otpora u zavisnosti od položaja pogona.
- 27.2 Pogledajte šemu povezivanja

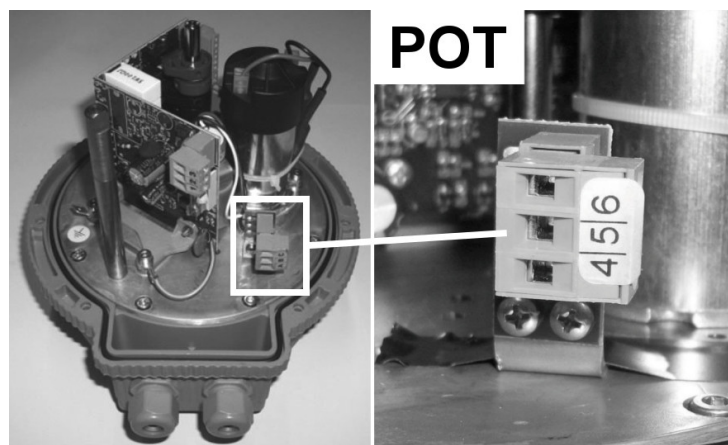

Električni pogon i detaljan prikaz terminala POT

28 Otpornici za grejanje (RIS)

- 28.1 Aktuatori imaju otpornike koji se uključuju kada motor ne radi i temperatura unutar aktuatora ide dole do 25°C.
- 28.2 Grejni otpornici sprečavaju stvaranje unutrašnje kondenzacije zbog fluktuacije temperature okoline.
- 28.3 Otpornici rade automatski i ne zahtevaju dodatno povezivanje.

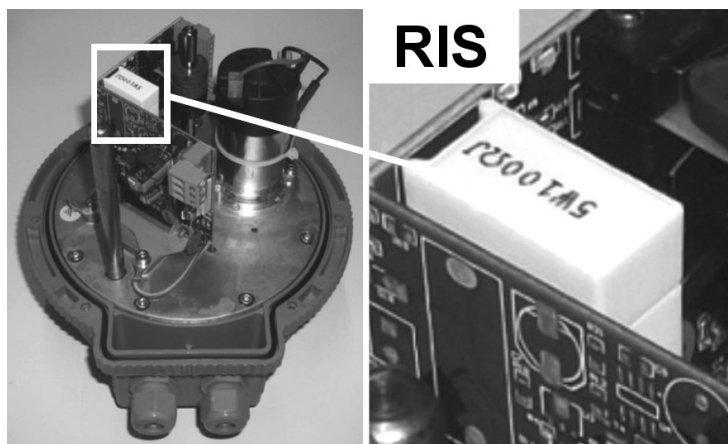

Električni pogon i detaljan pogled na otpornika grejanja RIS

29 Podešavanje hoda aktuatora

- 29.1 Kraj hoda električnog pokretača (kod otvaranja ili zatvaranja) je kada bregovi (obojeni crnom bojom) gurnu elektromehaničke granične prekidače na kontrolnoj ploči.
- 29.2 Procedure za podešavanje aktuatora su sledeće:
 1. Proverite da aktuator nije pod naponom.
 2. Skinite gornji poklopac (pogledajte "Opening the actuator").
 3. Pazite da uređaj bude automatizovan (primer: ventil) u "OPEN" poziciji.
 4. Osloboditi graničnik koji fiksira breg #1 i okretati ga dok ne gurne granični prekidač. Zatim fiksirajte breg pritezanjem graničnika.
 5. Osloboditi graničnik koji fiksira breg 3 i okretati ga dok ne gurne granični prekidač S2(FCU2). Zatim fiksirajte breg pritezanjem graničnika.
 6. Uključite aktuator i unesite "Close" komandu.
 7. Pričekajte dok se pogon zaustavi u zatvorenom položaju, a zatim isključite napajanje.
 8. Pobrinite se da ventili budu zatvoreni ispod pogona. Za fino podešavanje možete koristiti ručni točak (H).
 9. Osloboditi graničnik koji fiksira breg 2 i okretati ga dok ne gurne granični prekidač. Zatim fiksirajte breg pritezanjem graničnika.
 10. Osloboditi graničnik koji fiksira breg 4 i okretati ga dok ne gurne granični prekidač S1(FCU1). Zatim fiksirajte breg pritezanjem graničnika.

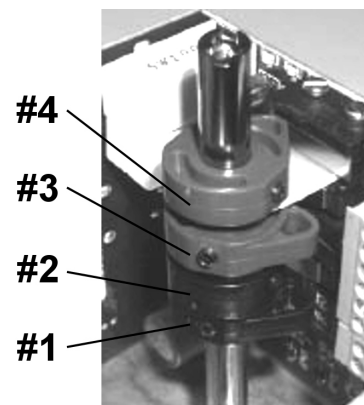

breg graničnog prekidača

30 Zatvaranje aktuatora

- 30.1 Nakon ispravnog povezivanja, nastavite sa sklapanjem poklopca "A", ali pazite da ne udarite bilo koje električne delove.
- 30.2 Ponovo sklopite vizualni indikator položaja "B", fiksiranjem u položaju „Closed“ sa vijkom (C).
- 30.3 Budite sigurni da su svi kablovi osigurani i preko uvodnice "E".
- 30.4 Završiti zatvaranje poklopca "A" zatezanjem zavrtneva "D". nesterzati vijke pre pregleda da zaptivni prsten između poklopca i tela dobro stoji.

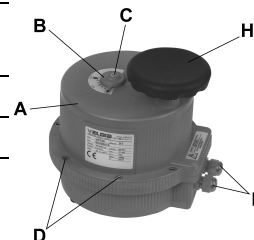

31 Ručna akcija u vanrednim slučajevima

- 31.1 Svi električni aktuatori ovog dizajna imaju eksterni točak "H", koji može ručno upravljati zatvorene i otvorene pozicije. Ručni režim funkcioniše kada se pritisne vrh točka. napravite malu rotaciju kako bi povezali uređaj sa točkom.
- 31.2 nakon ručnog angažovanja možete napraviti željenu poziciju držeći pritisak i okretanjem točka.

Upozorenje! : Ručnim režimom je moguće upravljanje samo ako nema napajanja!

32 Hitno napajanje sa baterijom (opciono)

- 32.1 Za modele koji imaju bateriju moguće je podesiti pogon, tako da, u slučaju kvara, pogon automatski izvršava jednu od sledećih radnji:
1. pokretanje pogona do otvorenog položaja.
 2. Zaustavljanje trenutnog kretanja.
 3. stopirati tekuće kretanje: Pogon će nastaviti kretanje dok se granični prekidač ne aktivira.
- 32.2 Hitno napajanje sa baterijom je omogućeno odmah u slučaju prekida tokom rada pogona, kod pozicija graničnih prekidača postoji kašnjenje.
- 32.3 Hitno napajanje sa baterijom se zaustavlja nakon završetka akcije, a pogon će nastaviti svoju funkciju nakon dobijanja od mrežnog napona.
- 32.4 Hitno napajanje baterijom može prekinuti naglo dobijanje napona iz mreže.
- 32.5 Crveno svetlo (LED) montirano kod napajanja prikazuje stanje baterije.
1. LED brzo treperući: Baterija nije priključen na napajanje ili se baterija puni.
 2. LED upaljeno: Baterija nije napunjena do nominalne vrednosti i ne može se garantovati potpuno sigurni rad.
 3. LED ugašeno: Nivo punjenja baterije odgovara nominalnoj vrednosti.
- 32.6 LED ekran je ispravan sve dok je baterija u dobrom stanju.

Najnovija uputstva mogu se videti na www.stasto.eu na našem STASTO Store.

ilustracije su samo za informaciju i bez obaveza
sve konstrukcije, konfiguracije, mere i materijali podležu promenama bez prethodne najave