

## levegőelőkészítő egység G1/2" sorozat Gold MU304



kialakítás	membrános nyomásszabályozó kimenőoldali leszellőztetéssel, centrifugális elven működő szűrő, szinterezett szűrőbetét, proporcionális olajzó, olajbetöltés nyomás alatt is lehetséges
csatlakozás	G1/2" ISO228/1 szerint
anyagok	ház cinköntvény, olaj- és kondenzátumtartó pohár polikarbonát vagy fém
funkció	nyomásszabályozás szűréssel és a sűrített levegő olajozóval
szűrőbetét	5µm
Rögzítés módja	légfalózat rendszerbe építés vagy falra rögzítés felerősítő elemmel
beépítési helyzet	függőleges, leürítő csavar alul
közeg	sűrített levegő
ajánlott olaj	HP32A (hőmérséklettartomány 0...50°C), NR32 (hőmérséklettartomány -35...85°C)
olajadagolás	1...2 csepp / min QN = 1000 NI/min-nél
közeghőmérséklet	műanyag pohárral 0...+60°C, fém pohárral 0...+60°C (megfelelően előkészített sűrített levegővel -10...+60°C)
környezeti hőmérséklet	műanyag pohárral 0...+60°C, fém pohárral -10...+60°C
bemenő nyomás	1,5...16bar ill. 1,5...20bar táblázat szerint, automatikus leeresztő szeleppel 1,5...16bar
szabály hatásköre	0,5...10bar és 0,5...16bar fém pohárral (0,5...3/ 0,5...6 l/gény szerint)
áramlási irány	nyílal jelölve
szállított tartalom	nyomásmérő órával
egyedi kivétel	bemenő nyomás 25bar

### rendelési kód

		MU304 - 12 H - 0,5/10 - P - F5 - A1	
csatlakozás	1/2"	12	
térfogatáram	alapkivétel (helyet üresen kell hagyni) nagy átáramlási mennyiség		H
nyomástartomány	0,5...10bar 0,5...16bar	0,5/10 0,5/16	
tartály	műanyag pohár (helyet üresen kell hagyni) műanyag pohár védőkosárral fém pohár		P M
szűrőbetét	5µm		F5
leürítő szelep	félautomata kondenzátum leeresztő szelep (helyet üresen kell hagyni) automata kondenzátumleeresztő szeleppel		A1

## műszaki rajz

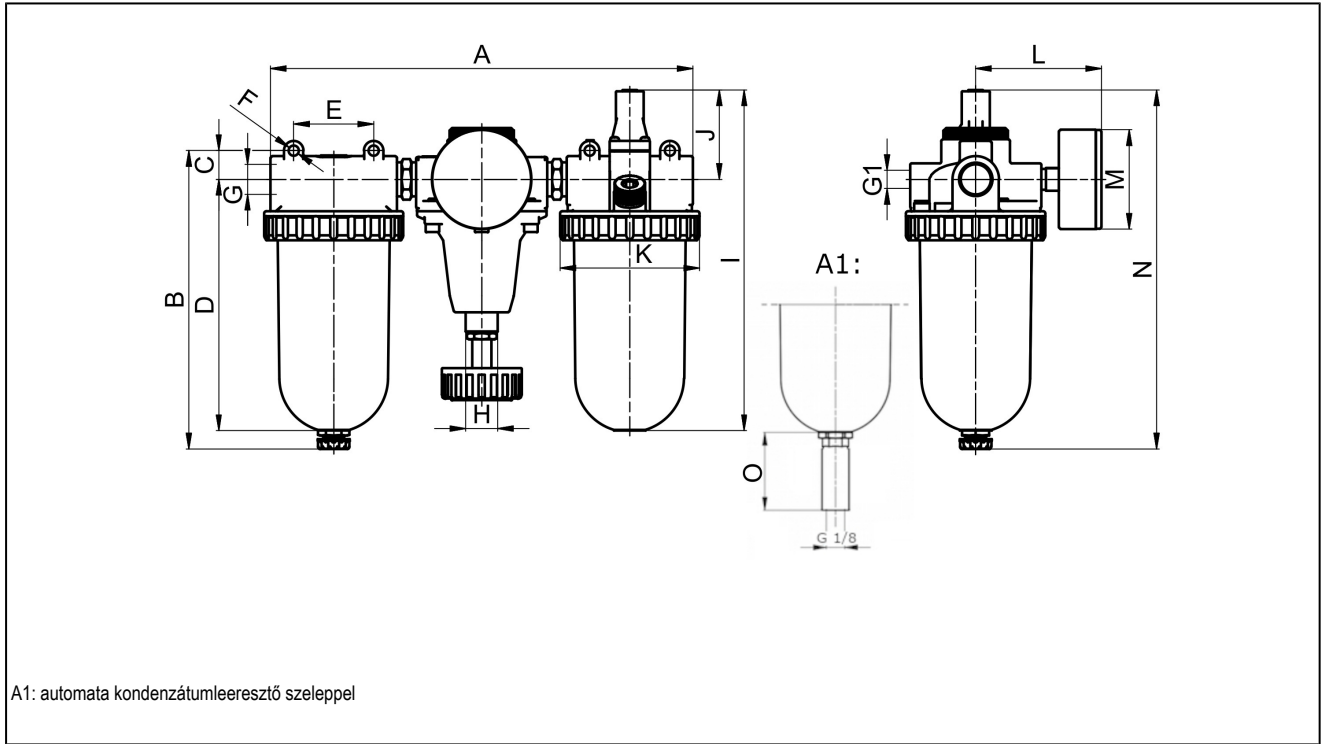

csatlakozás G	A	B	C	D	E	F	G1	H	I	J	K	L	M	N	O
G1/2"	250	186,5	18	157	50	6,2	G1/4"	M20x1,5	212	55	87	71,5	63	223,5	34

csatlakozás	térfogatáram 6 bar-on* [Nl/min]	max. bemeneti nyomás [bar]	nyomástartomány [bar]	súly [kb. kg]	típus
G1/2"	3200	16	0,5...10	2,5	MU304-12H-0,5/10-F5
G1/2"	3200	16	0,5...10	3,2	MU304-12H-0,5/10-P-F5
G1/2"	3200	20	0,5...16	2,7	MU304-12H-0,5/16-M-F5

\*térfogatáram értékek 8 bar bemenő, 6 bar kimenő nyomáson és 1 bar nyomásesés esetén

## térfogatáram diagram, olajzó olajozási határértéke

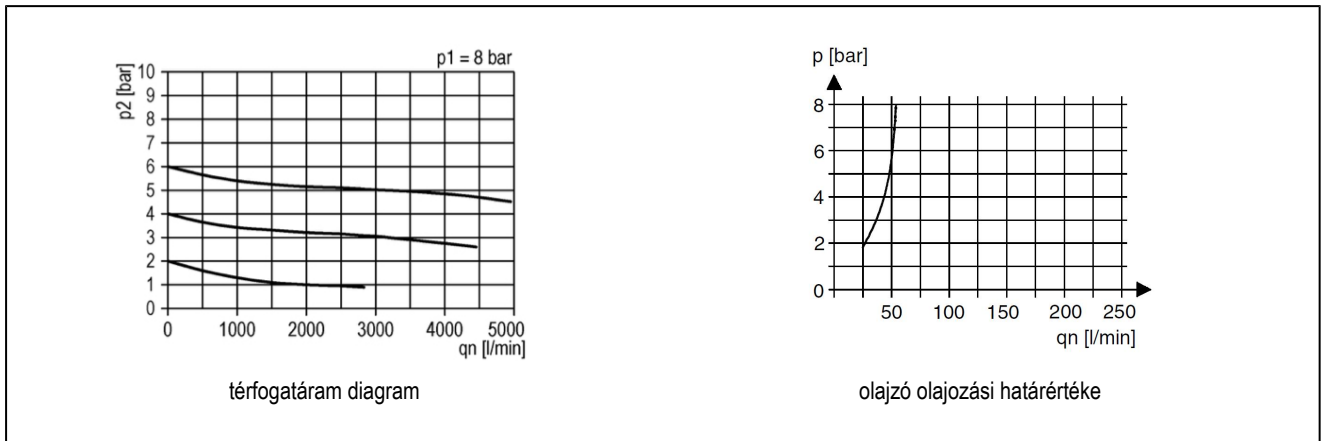

## Kellékek

megjelölés	típus
tartó szögídom felfogató anyával nyomásszabályozókhoz M20x1,5	MMP04-38/10
tartó szögídom 2 csavarral szűrőhöz és olajzóhoz	MMB04-38H/10

az ábrák csak tájékoztató jellegűek  
konstrukciós, méret és anyagváltoztatás joga fenntartva