

## Enota za pripravo G1/2" serija Gold MU304



konstrukcija	membranski regulator tlaka s sekundarnim odzračevanjem, filter po principu centrifugalne sile, sintran filtrirni element, proporcionalni naoljevalnik, polnjenje olja pod tlakom je možno
priključek	G1/2" v skladu z ISO228/1
Materiali	ohišje cinkovo tlačna litina, posoda za olje in kondenzat polikarbonat ali kovina
funkcija	regulacija tlaka s filtriranjem in obogatitvijo stisnjenega zraka z oljem
Filtrski vložek	5µm
Vrsta pritrditve	vgradnja v cevni sistem ali pritrditev na steno s kotnikom
položaj vgradnje	vertikalno, Izpustni vijak spodaj
Medij	stisnjen zrak
priporočilo za olje	HP32A (območje temperature 0...50°C), NR32 (območje temperature -35...85°C)
doziranje olja	1...2 kapljic/min pri QN = 1000 NI/min
temperatura medija	s plastično posodo 0...+60°C, s kovinsko posodo 0...+60°C (z ustrezno pripravljenim stisnjenim zrakom -10...+60°C)
temperatura okolice	s plastično posodo 0...+60°C, s kovinsko posodo -10...+60°C
vstopni tlak	1,5...16bar oz. 1,5...20bar glede na tabelo, z avtomatskim izpustnim ventilom 1,5...16bar
nastavitvena območja	0,5...10bar in 0,5...16bar s kovinsko posodo (0,5...3/ 0,5...6 po naročilu)
Smer pretoka	je označen s puščico
Obseg dobave	vkjučno z manometrom
Posebna izvedba	vstopni tlak 25bar

### Koda za naročilo

		MU304 - 12 H - 0,5/10 - P - F5 - A1	
priključek	1/2"	12	
	pretok	standard (pusti mesto prazno)	
	visoka stopnja pretoka	H	
območje tlaka	0,5...10bar	0,5/10	
	0,5...16bar	0,5/16	
Posoda	Plastična posoda (pusti mesto prazno)		
	Plastična posoda z zaščitno kletko		P
	Kovinska posoda		M
Filtrski vložek	5µm		F5
izpustni ventil	Polavtomatski izpustni ventil (pusti mesto prazno)		
	avtomatski izpustni ventil		A1

## Skica z dimenzijami

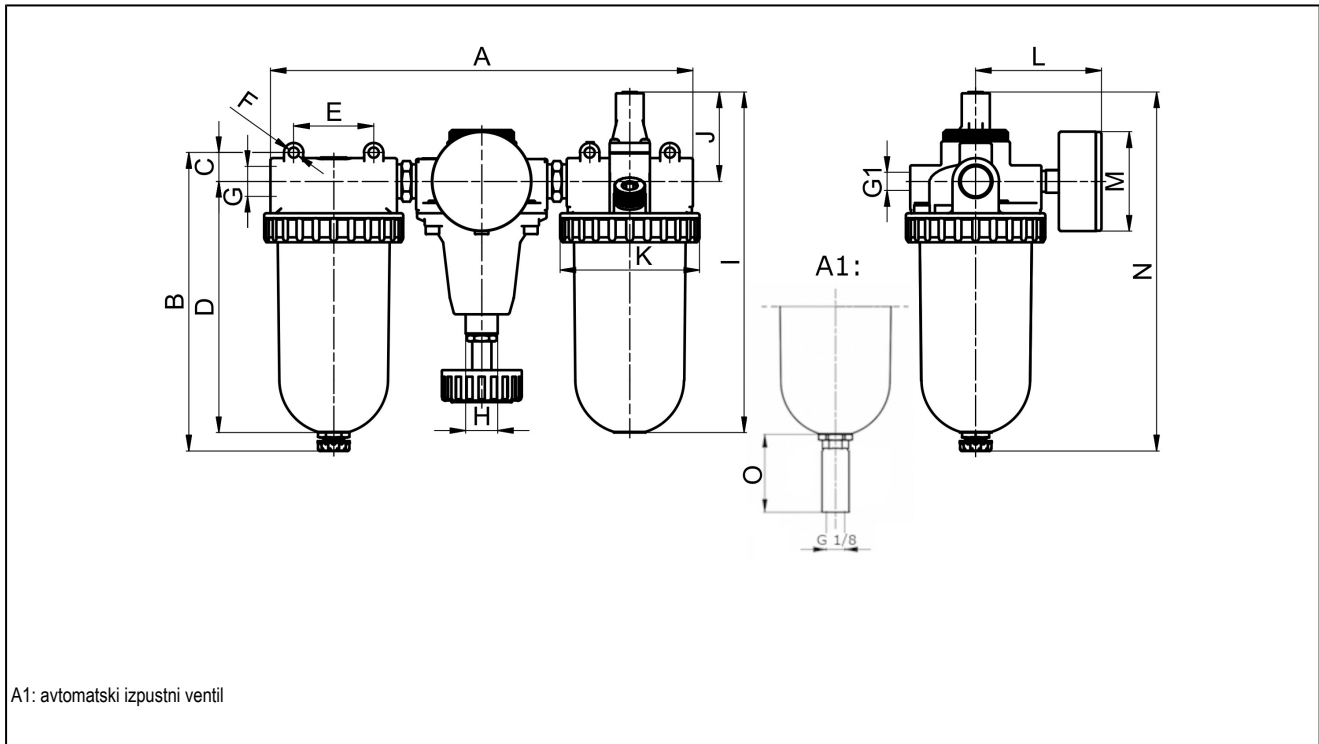

priključek G	A	B	C	D	E	F	G1	H	I	J	K	L	M	N	O
G1/2"	250	186,5	18	157	50	6,2	G1/4"	M20x1,5	212	55	87	71,5	63	223,5	34

priključek	pretok pri 6 barih* [Nl/min]	maks. vstopni tlak [bar]	območje tlaka [bar]	teža [ca. kg]	tip
G1/2"	3200	16	0,5...10	2,5	MU304-12H-0,5/10-F5
G1/2"	3200	16	0,5...10	3,2	MU304-12H-0,5/10-P-F5
G1/2"	3200	20	0,5...16	2,7	MU304-12H-0,5/16-M-F5

\*Podatki o pretoku pri vhodnem tlaku 8 barov, izhodnem tlaku 6 barov in padcu tlaka 1bar

## Diagram pretoka, naoljevalnik-meja

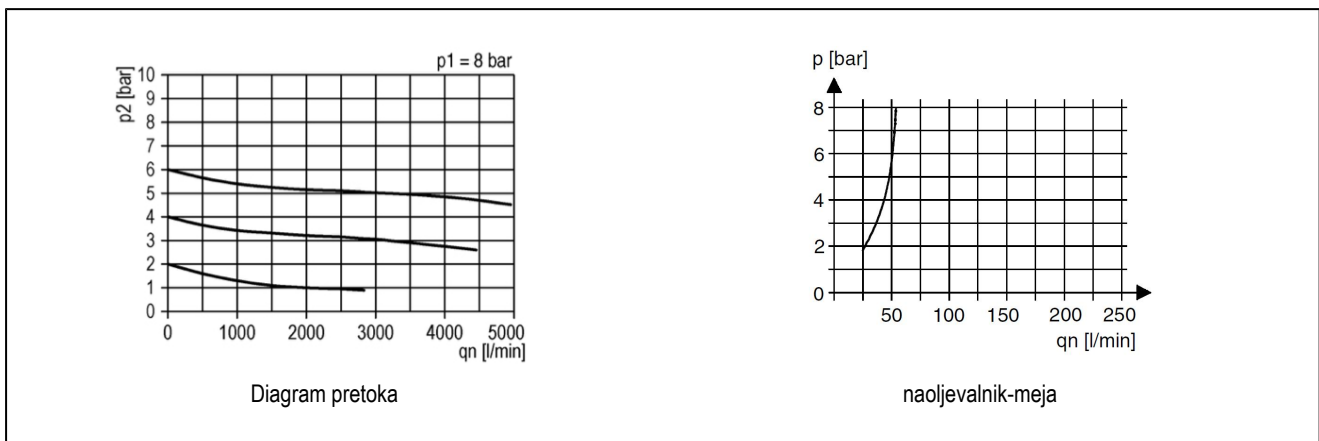

## Dodatna oprema

Oznaka	Tip
kotnik z matico z okroglim vratom za regulator tlaka M20x1,5	MMP04-38/10
kotnik z 2 vijakoma za naoljevalnik in filter	MMB04-38H/10

Slike niso zavezujoče.

Pridržane so konstrukcijske, dimenzijske in materialne spremembe.