

## Zawory kulowe ze stali nierdzewnej z pneumatycznym napędem obrotowym Seria BA891



Konstrukcja	Zawór kulowy: Zawór przelotowy z pływającą kulą, pełny przelot, wykonanie antystatyczne, Otwór kompensacyjny Napęd: napęd tłokowy z 2 przeciwbieżnymi tłokami, uszczelnienie elastyczne, napęd we wszystkich szczegółach zgodny z ISO 5211 lub wg zaleceń NAMUR, Regulacja położenia krańcowych po obu stronach +/-5°
Funkcja	dostępne w dwustronnego działania lub jednostronnego działania Wykonanie
Przylącze	RP1/4" ... RP4" wg ISO7/1
Materiały Wersja standardowa	Zawór kulowy: Korpus i kula stal nierdzewna 1.4401, Uszczelnienie kulowe PTFE wzmocnione grafitem, Uszczelnienie trzpienia PTFE/FKM Napęd: Aluminium twardo anodowane, Zębatka stalowa niklowana, Prowadzenie tłoka POM, Uszczelnienia NBR
Zakres zastosowania	Ciecze i gazy grupy 1 i 2 zgodnie z PED 2014/68/EU, które nie oddziałują korozyjnie na zastosowane materiały.
Temperatura medium	-20...+160°C
Temperatura otoczenia	-20...+85°C
Ciśnienie robocze	0 bar do Ciśnienie robocze zgodnie z tabelą i wykresem ciśnienie-temperatura, odpowiedni do próżni zgrubnej
Medium sterujące	filtrowane i naolejone lub nienaolejone sprężone powietrze
Ciśnienie sterujące	5,5...8 bar, Dostosowanie do niższych ciśnień sterujących możliwe na zapytanie
Rodzaj mocowania	Montaż w sztywnym systemie przewodów
Pozycja montażowa	dowolny
Dopuszczenia	Zawór kulowy: ATEX EX II 2G Ex h IIC T6...T1 Gb / II 2D Ex h IIIC T85°C...T450°C Db, Fire-Safe, Powietrze TA, SIL 3 Napęd ATEX II 2G Ex h IIC T6...T3 Gb / II 2D Ex h IIIC T85°C...T200°C Db
Wykonanie specjalne	Koło zębate ze stali nierdzewnej, Temperatury otoczenia -40...+85°C wzgl. -20...+150°C
Akcesoria	zmontowany ręczny, pneumatyczny lub elektryczny zawór sterujący elektryczna sygnalizacja położenia krańcowych, Pozycjoner w wykonaniu I/P lub P/P Regulacja prędkości przełączania
Wskazówka dotycząca zamówienia	Prosimy przy zamówieniu dodatkowo podać ciśnienie sterujące, medium robocze, ciśnienie robocze oraz temperaturę roboczą.
Wskazówka dotycząca zastosowania	Podane wartości ciśnienia i temperatury są wartościami maksymalnymi dla normalnych warunków, dla mediów smarujących lub nieodtłuszczających. W szczególności media odtłuszczające obniżają podane wartości i zwiększają wymagany moment obrotowy. W przypadku tych szczególnych przypadków zalecamy wcześniejsze zapytanie. Przy doborze armatury należy przyjąć jako podstawę najniższe ciśnienie sterujące występujące w instalacji.



## Wymiary

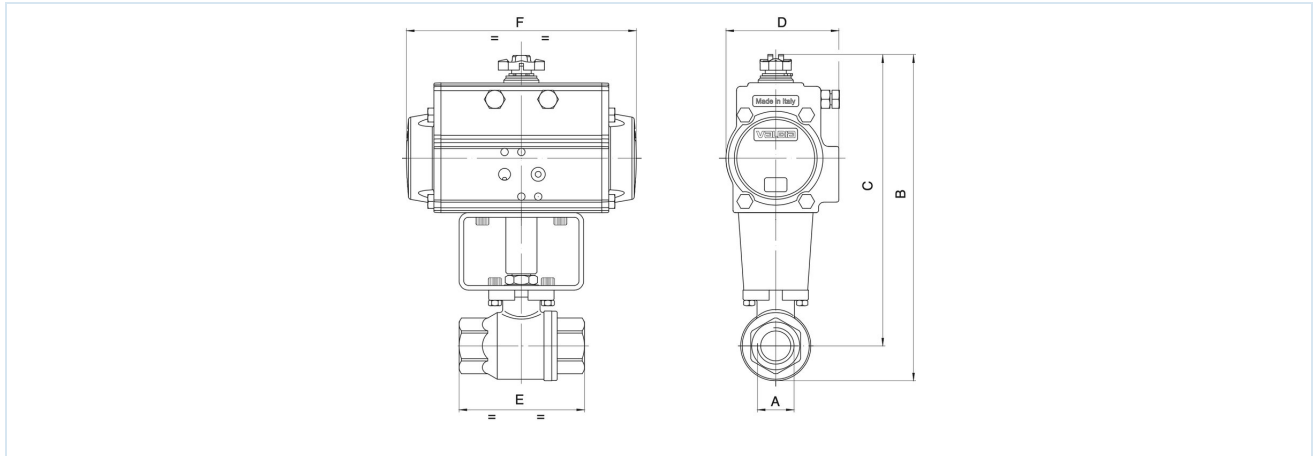

### Zawory kulowe z dwustronnego działania napędem obrotowym

Przyłącze A	Średnica nominalna DN[mm]	maks. ciśnienie robocze [bar]	B	C	D	E	F	Typ napędu	Wartość KV [m³/h]	Masa [ok. kg]	Typ
RP1/4"	8	140	121	106	45	55	110	PAD032	5,4		BA891-14-D0-A
RP1/4"	8	140	157	142	71	55	141	PAD052	5,4		BA891-14-D0-AB*
RP3/8"	10	140	121	106	45	55	110	PAD032	6		BA891-38-D0-A
RP3/8"	10	140	157	142	71	55	141	PAD052	6		BA891-38-D0-AB*
RP1/2"	15	140	127	109	45	66	110	PAD032	16,3		BA891-12-D0-A
RP1/2"	15	140	163	145	71	66	141	PAD052	16,3		BA891-12-D0-AB*
RP3/4"	20	105	222	199	81	79	164	PAD063	29,5		BA891-34-D0-A
RP1"	25	105	231	204	81	93	164	PAD063	43		BA891-10-D0-A
RP11/4"	32	64	240	208	81	100	164	PAD063	89		BA891-114-D0-A
RP11/2"	40	64	286	246	95	110	210	PAD075	230		BA891-112-D0-A
RP2"	50	64	301	253	95	131	210	PAD075	265		BA891-20-D0-A
RP21/2"	65	25	341	281	106	159	241	PAD085	540		BA891-212-D0-A
RP3"	80	25	376	304	123	185	275	PAD100	873		BA891-30-D0-A
RP4"	100	25	464	375	137	222	333	PAD115	1390		BA891-40-D0-A

\*Z dodatkiem B zawory kulowe są wyposażone w napęd PAD052. W przypadku stosowania skrzynek wyłączników krańcowych i zaworów sterujących NAMUR należy stosować typy B

### Zawory kulowe z jednostronnego działania napędem obrotowym

Przyłącze A	Średnica nominalna DN[mm]	maks. ciśnienie robocze [bar]	B	C	D	E	F	Typ napędu	Wartość KV [m³/h]	Masa [ok. kg]	Typ
RP1/4"	8	140	157	142	71	55	141	PAS0525	5,4		BA891-14-S0-A
RP3/8"	10	140	157	142	71	55	141	PAS0525	6		BA891-38-S0-A
RP1/2"	15	140	163	145	71	66	141	PAS0525	16,3		BA891-12-S0-A
RP3/4"	20	105	254	231	106	79	241	PAS0855	29,5		BA891-34-S0-A
RP1"	25	105	263	236	106	93	241	PAS0855	43		BA891-10-S0-A
RP11/4"	32	64	272	240	106	100	241	PAS0855	89		BA891-114-S0-A
RP11/2"	40	64	313	273	123	110	275	PAS1005	230		BA891-112-S0-A
RP2"	50	64	362	315	137	131	333	PAS1155	265		BA891-20-S0-A
RP21/2"	65	25	409	348	137	159	333	PAS1155	540		BA891-212-S0-A
RP3"	80	25	465	393	164	185	435	PAS1405	873		BA891-30-S0-A
RP4"	100	25	522	434	186	222	500	PAS1605	1390		BA891-40-S0-A

Siłowniki jednostronnego działania są, o ile nie zamówiono inaczej, dostarczane jako zamykające sprężyną (NC).



## Wykres ciśnienie-temperatura

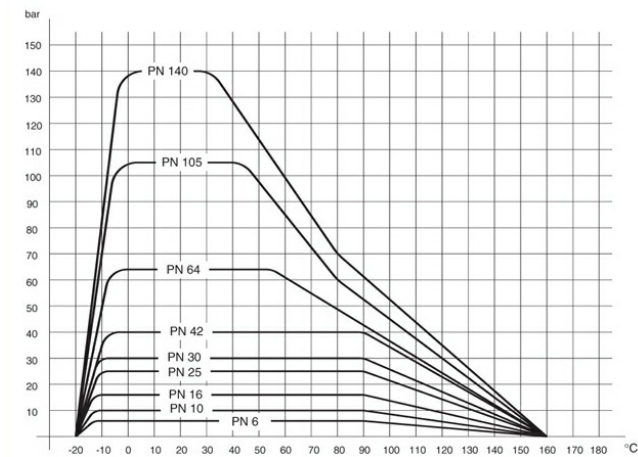

### Ilustracje niewiążące

Zastrzega się możliwość zmian konstrukcyjnych, wymiarowych i materiałowych

[Armatura przemysłowa](#) / [Zawory kulowe - automatyczne](#) / [Pozostały asortyment - A03](#) / [zawór kulowy z napędem pneumatycznym Seria BA891-D0-A](#)

