

Mini mágneshenger hátsó oldali axiális nyomáscsatlakozással Sorozat DRM



Kivitel	Mini mágneshenger szerint ISO 6432
Fejek	eloxált alumínium
Dugattyúrúd	Rozsdamentes acél X5CrNi1810 görgős
Hengercső	eloxált alumínium
Tömítések	NBR
Ütköző	mechanikus
Környezeti hőmérséklet	-10°C...+80°C
Közeg hőmérséklete	0°C...+40°C
Kenés	nem szükséges
Közeg	szűrt sűrített levegő
maximális üzemi nyomás	10bar
Szállítási terjedelem	tartalmazza Nyak- és dugattyúrúdanya
Megjegyzés	műszaki dokumentáció a tartozékokhoz lásd külön adatlapot A CAD-fájlok a STASTO Store-ban a www.stasto.eu oldalon érhetők el

Típuskulcs

DRM	__ /	___ -	__ - __
12	Ø12	Löket [mm]	kettős működésű
16	Ø16		SEA egyszeres működésű, rugó elől
20	Ø20		VSViton Dugattyúrúd-tömítés
25	Ø25		VVViton komplett



Standard löketek

Ø	10	25	50	80	100	125	160	200	250	300	350	400	450	500
12	•	•	•	•	•	•	•							
16	•	•	•	•	•	•	•	•	•	•				
20	•	•	•	•	•	•	•	•	•	•	•	•	•	•
25	•	•	•	•	•	•	•	•	•	•	•	•	•	•

Egyedi löket kérésre

DRM .. / ... kettős működésű

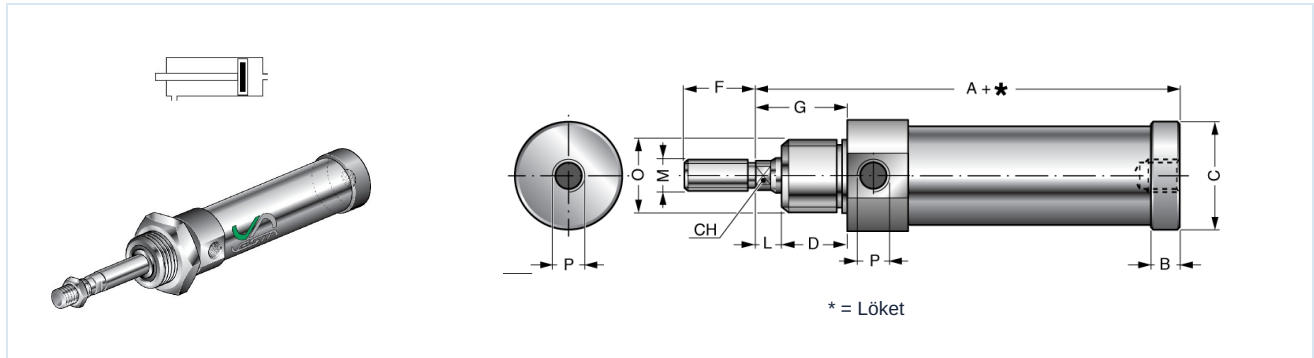

Ø	A	B	ØC	CH	D	F	G	L	ØM	ØO	ØP	Típus
12	69	6,5	18	5	15	16	22	7	M6x1	M16x1,5	M5	DRM12/...
16	74	6,5	22	5	15	16	22	7	M6x1	M16x1,5	M5	DRM16/...
20	85	6,5	28	7	19	20	24	5	M8x1,25	M22x1,5	G1/8	DRM20/...
25	90	6,5	34	8	20	22	28	8	M10x1,25	M22x1,5	G1/8	DRM25/...

DRM .. / ... - SEA egyszeres működésű, Elülső rugó

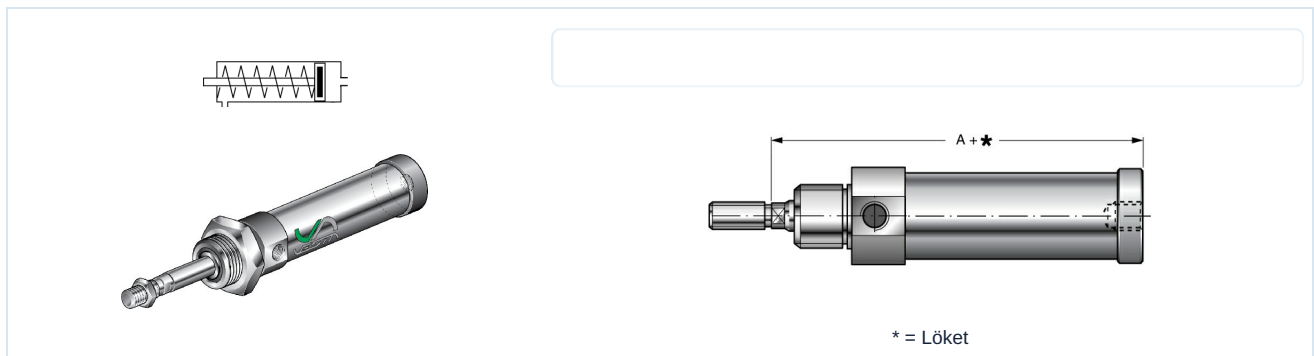

Ø	A	Rugóerő [daN]						Típus
		Löket 10mm		Löket 25mm		Löket 50mm		
		min.	max.	min.	max.	min.	max.	
12	69	2,1	2,4	1,6	2,4	0,35	2,4	DRM12/...-SEA
16	74	2,2	2,5	1,6	2,5	0,5	2,5	DRM16/...-SEA
20	85	2,3	2,6	1,7	2,6	1	2,6	DRM20/...-SEA
25	90	2,3	2,6	1,7	2,6	1	2,6	DRM25/...-SEA

Az ábrák nem kötelező érvényűek

A konstrukció, a méretek és az anyagok változtatásának joga fenntartva

Pneumatika / pneumatikus munkahengerek / ISO 6432 munkahengerek és tartozékok / mini munkahenger mágnessel sorozat DRM

Verzió 6

140333 / Készült 2026/24 HU

EURÓPÁBAN KÉSZÜLT

+36 20 461 3279

hungary@stasto.eu

© STASTO Automatizálás Kft.

www.stasto.hu

Sorozat megnyitása online

Oldal 2 / 2

