

Mini mágneshenger állítható véghelyzet-csillapítással Sorozat ACM



Kivitel	Mini mágneshenger szerint ISO 6432
Fejek	eloxált alumínium
Dugattyúrúd	Rozsdamentes acél 1.4301 görgős
Hengercső	eloxált alumínium
Tömítések	NBR
Véghelyzet-csillapítás	pneumatikus, állítható
Környezeti hőmérséklet	-10...+80°C
Közeg hőmérséklete	0...+40°C
Kenés	nem szükséges
Közeg	szűrt sűrített levegő
maximális üzemi nyomás	10bar
Különleges kivitel	ATEX-változat elérhető: II 3GD c T5 T 165° -5 < Ta < 50°C Típus XACM ..I/..., XACM ..I/...P
Szállítási terjedelem	tartalmazza Nyak- és dugattyúrúdanya
Megjegyzés	műszaki dokumentáció a tartozékokhoz lásd külön adatlapot A CAD-fájlok a STASTO Store-ban a www.stasto.eu oldalon érhetők el Mágneskapcsoló: lásd külön adatlapot

Típuskulcs

ACM	__ /	___ -	__ -	__
16	Ø16	Löklet [mm]	kettős működésű	
20	Ø20		P átmenő dugattyúrúd	
25	Ø25		VS Viton Dugattyúrúd-tömítés	
			VV Viton komplett	

Standard löketek, Csillapítási hossz

Ø	10	25	50	80	100	125	160	200	250	300	350	400	450	500	Csillapítási hossz
16	•	•	•	•	•	•	•	•	•	•					24
20	•	•	•	•	•	•	•	•	•	•	•	•	•	•	27
25	•	•	•	•	•	•	•	•	•	•	•	•	•	•	30

Egyedi löket kérésre



ACM .. - ... kettős működésű

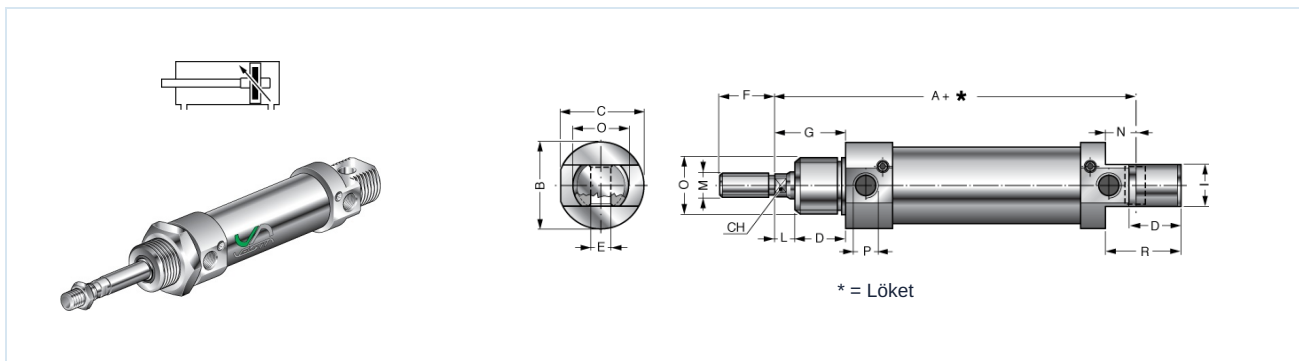

Ø	A	ØB	C	CH	D	ØE H9	F	G	I	L	ØM	N	ØO	ØP	R	Típus
16	82	22	21,2	5	15	6	16	22	12	7	M6x1	9	M16x1,5	M5	22	ACM16/...
20	95	28	26,2	7	19	8	20	24	16	5	M8x1,25	12	M22x1,5	G1/8	30	ACM20/...
25	104	34	32,5	8	20	8	22	28	16	8	M10x1,25	12	M22x1,5	G1/8	30	ACM25/...

ACM .. - ... P kettős működésű, átmenő dugattyúrúd

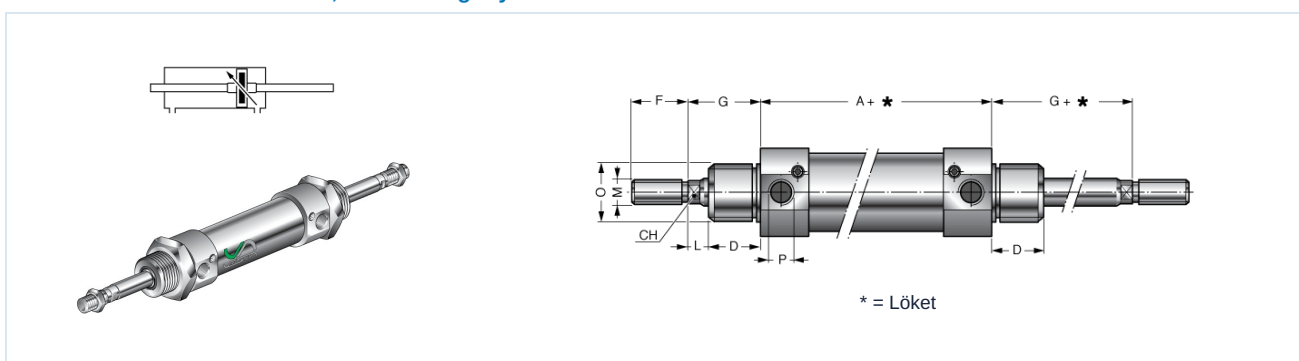

Ø	A	ØB	C	CH	D	F	G	L	ØM	ØO	ØP	Típus
16	56	22	21,2	5	15	16	22	7	M6x1	M16x1,5	M5	ACM16/...P
20	68	28	26,2	7	19	20	24	5	M8x1,25	M22x1,5	G1/8	ACM20/...P
25	69	34	32,5	8	20	22	28	8	M10x1,25	M22x1,5	G1/8	ACM25/...P

Az ábrák nem kötelező érvényűek
A konstrukció, a méretek és az anyagok változtatásának joga fenntartva

Pneumatika / pneumatikus munkahengerek / ISO 6432 munkahengerek és tartozékok / mini munkahenger mágnessel sorozat ACM

Verzió 5

138203 / Készült 2026/24 HU

EURÓPÁBAN KÉSZÜLT

+36 20 461 3279

hungary@stasto.eu

© STASTO Automatizálás Kft.

www.stasto.hu
Sorozat megnyitása online
Oldal 2 / 2

