

Mini mágneshenger állítható véghelyzet-csillapítással Sorozat PC51



Kivitel	Mini mágneshenger szerint ISO 6432
Fejek	eloxált alumínium
Dugattyúrúd	Rozsdamentes acél 1.4301 görgős
Hengercső	eloxált alumínium
Tömítések	NBR
Véghelyzet-csillapítás	pneumatikus, állítható
Környezeti hőmérséklet	-20...+80°C
Közeg hőmérséklete	0...+40°C
Kenés	nem szükséges
Közeg	szűrt sűrített levegő
Nyomástartomány	1...10bar
Különleges kivitel	ATEX-változat elérhető: II 3GD c T5 T 165° -5 < Ta < 50°C Típus XACM ../..., XACM ../...P
Szállítási terjedelem	tartalmazza Nyak- és dugattyúrúdanya
Megjegyzés	műszaki dokumentáció a tartozékokhoz lásd külön adatlapot A CAD-fájlok a STASTO Store-ban a www.stasto.eu oldalon érhetők el Mágneskapcsoló: lásd külön adatlapot

Típuskulcs

		PC 51 - 16 - 25 - VV - 01					
Típus	Mini mágneshenger, kettős működésű	51					
Átmérő [mm]	16	16					
	20	20					
	25	25					
Löklet [mm]	lásd a táblázatot Standard löketek	25					
Különleges kivitel	átmenő dugattyúrúd				P		
	Dugattyúrúd-tömítés FKM				VS		
	FKM tömítések				VV		
Különleges kivitel	a termékleírásban leírva					01,02,...	



Standard löketek

Ø	10	25	50	80	100	125	160	200	250	300	350	400	450	500
16	•	•	•	•	•	•	•	•	•	•				
20	•	•	•	•	•	•	•	•	•	•	•	•	•	•
25	•	•	•	•	•	•	•	•	•	•	•	•	•	•

Egyedi löket kérésre

PC51 - ... - ... kettős működésű

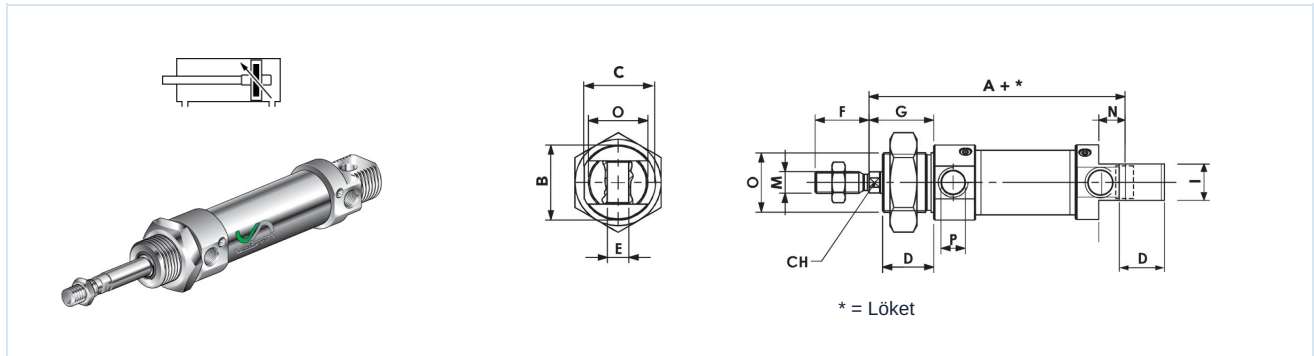

Ø	A	ØB	C	CH	D	ØE H9	F	G	I	ØM	N	ØO	ØP	Típus
16	82	19	18	5	18	6	16	22	12	M6x1	9	M16x1,5	M5	PC51-16-...
20	95	27	25,5	7	20	8	20	24	16	M8x1,25	12	M22x1,5	G1/8	PC51-20-...
25	104	30	28,5	9	22	8	22	28	16	M10x1,25	12	M22x1,5	G1/8	PC51-25-...

PC51 - ... - ... - P kettős működésű, átmenő dugattyúrúd

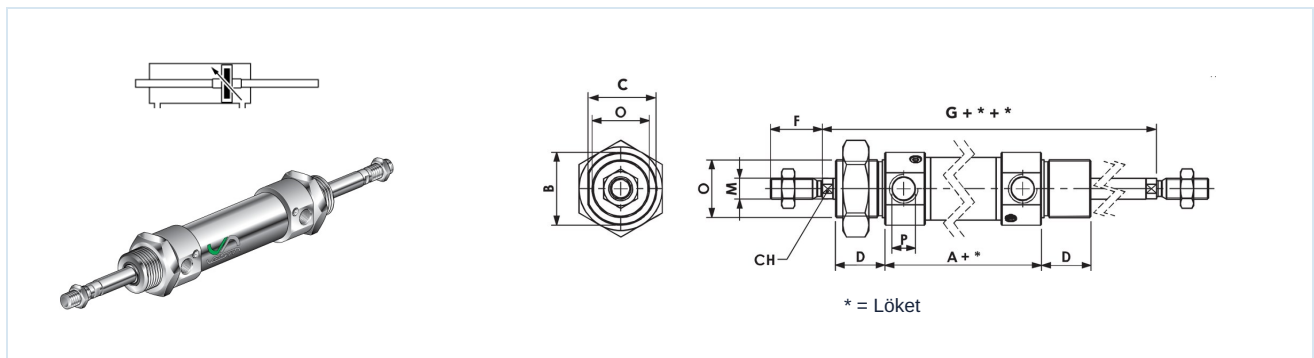

Ø	A	ØB	C	CH	D	F	G	I	ØM	ØO	ØP	Típus
16	82	19	18	5	18	16	97	12	M6x1	M16x1,5	M5	PC51-16-...-P
20	95	27	25,5	7	20	20	115	16	M8x1,25	M22x1,5	G1/8	PC51-20-...-P
25	104	30	28,5	9	22	22	124	16	M10x1,25	M22x1,5	G1/8	PC51-25-...-P

Az ábrák nem kötelező érvényűek
A konstrukció, a méretek és az anyagok változtatásának joga fenntartva

Pneumatika / pneumatikus munkahengerek / ISO 6432 munkahengerek és tartozékok / mini munkahenger mágnessel sorozat PC51

Verzió 6

149639 / Készült 2026/24 HU

EURÓPÁBAN KÉSZÜLT

+36 20 461 3279

hungary@stasto.eu

© STASTO Automatizálás Kft.

www.stasto.hu

Sorozat megnyitása online

Oldal 2 / 2

