

Profilni magnetni cilindar s kočnicom klipnjače Serija RWS i RWD



Izvedba	Profilni magnetni cilindar s dvostruko ili jednostruko djelujućom kočnicom klipnjače
Glave	Aluminijska legura
Klipnjača	Kromirani čelik
Zatezne šipke	Nehrđajući čelik X10CrNiS 1809
Cilindarska cijev	Aluminijski profil tvrdo anodizirano
Brtve	NBR
Prigušenje krajnjeg položaja	pneumatski, podesivo
Temperatura okoline	-10°C...+80°C
Temperatura medija	0°C...+40°C
Podmazivanje	nije potrebno
Medij	filtrirani komprimirani zrak
Maksimalni radni tlak	2...10bar
Maksimalni tlak kočenja AA	7bar
Napomena	CAD-datoteke dostupne su u STASTO Storeu na www.stasto.eu

Ključ tipa

RW	—	— /	— — —
	Dvostruko djelujuća kočnica	32 ø32	Hod [mm]
	Sjednodjelujuća kočnica	40 ø40	
		50 ø50	
		63 ø63	
		80 ø80	
		100 ø100	

Standardni hodovi, Duljina prigušenja

Ø	25	50	80	100	125	160	200	250	300	350	400	450	500	Duljina prigušenja
32	•	•	•	•	•	•	•	•	•	•	•	•	•	24
40	•	•	•	•	•	•	•	•	•	•	•	•	•	27
50	•	•	•	•	•	•	•	•	•	•	•	•	•	30
63	•	•	•	•	•	•	•	•	•	•	•	•	•	30
80	•	•	•	•	•	•	•	•	•	•	•	•	•	36
100	•	•	•	•	•	•	•	•	•	•	•	•	•	38

Specijalni hod na upit



Dimenzijski crtež

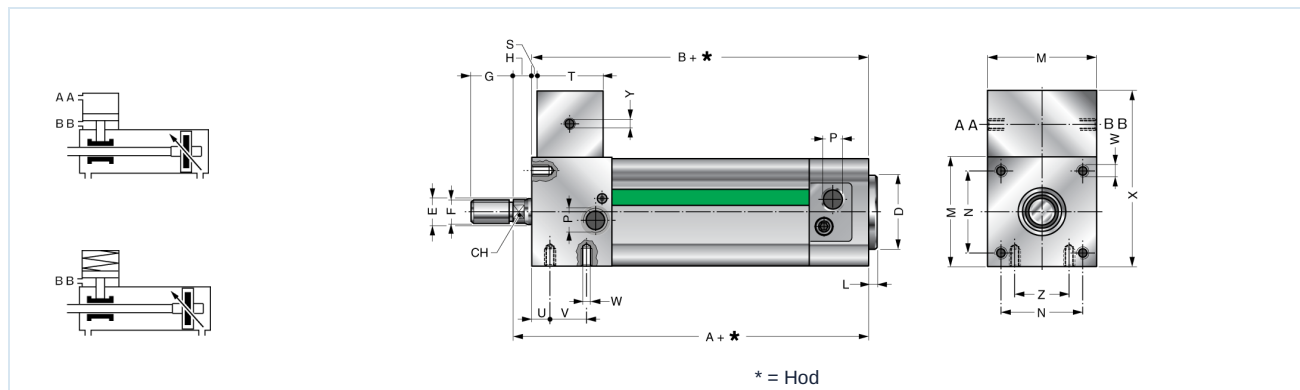

Ø	A	B	CH	D	E	F	G	H	L	M	N	P	S	T	U	V	W	X	Y	Z	Tip
32	120	113	10	30	12	M10x1,25	20	7	4	50	32,5	G1/8	2	40	19	25	M6	89	G1/8	20	RW. 32/...
40	135	127	13	35	16	M12x1,25	24	8	4	55	38	G1/4	2	45	16	35	M6	99	G1/8	26	RW. 40/...
50	144	133	17	40	20	M16x1,5	32	11	4	65	46,5	G1/4	4	45	20	35	M8	109	G1/8	30	RW. 50/...
63	158	145	17	45	20	M16x1,5	32	13	4	80	56,5	G3/8	2	50	20	35	M8	129	G1/8	40	RW. 63/...
80	194	178	21	45	25	M20x1,5	40	16	4	100	72	G3/8	8	60	28	48	M10	159	G1/8	50	RW. 80/...
100	214	193	26	55	30	M20x1,5	40	21	4	115	89	G1/2	8	65	30	55	M10	179	G1/8	65	RW. 100/...

Tolerancije pri zaustavljanju

Brzina	RWD	RWS
50 mm/s	+/- 0,3 mm	+/- 0,8 mm
100 mm/s	+/- 0,5 mm	+/- 1,2 mm
150 mm/s	+/- 1,3 mm	+/- 2,2 mm

Dopuštena uzdužna sila na klipnjaču

	Ø	pri 2 bar (AA)	pri 3 bar (AA)	pri 4 bar (AA)	pri 5 bar (AA)	pri 6 bar (AA)	pri 7 bar (AA)	Tip
	32	60 daN	90 daN	120 daN	150 daN	180 daN	210 daN	RWD 32/...
	40	80 daN	130 daN	180 daN	230 daN	280 daN	330 daN	RWD 40/...
	50	90 daN	150 daN	210 daN	270 daN	330 daN	390 daN	RWD 50/...
	63	145 daN	220 daN	290 daN	360 daN	440 daN	510 daN	RWD 63/...
	80	220 daN	350 daN	500 daN	650 daN	800 daN	950 daN	RWD 80/...
	100	350 daN	525 daN	700 daN	880 daN	1050 daN	1230 daN	RWD 100/...
Minimalni tlak za otpuštanje kočnice: 2 bar (BB)								
	32	90 daN						RWS 32/...
	40	150 daN						RWS 40/...
	50	180 daN						RWS 50/...
	63	260 daN						RWS 63/...
	80	380 daN						RWS 80/...
	100	500 daN						RWS 100/...
Minimalni tlak za otpuštanje kočnice: 4 bar (BB)								

Navedena dopuštena uzdužna sila (kg) na klipnjaču vrijedi pod uvjetom obilnog podmazivanja. Kod slabe podmazanosti dopuštena uzdužna sila povećava se za 10%.

Slike nisu obvezujuće

Zadržavamo pravo na konstrukcijske, dimenzijske i promjene materijala.

