

Σφαιρικές βαλβίδες από χάλυβα με πνευματικό περιστροφικό ενεργοποιητή Άκρα συγκόλλησης Σειρά BAC4-...-CITV



| | |
|-------------------------------------|--|
| Τύπος κατασκευής | Σφαιρική βάνα: Διακόπτης διέλευσης με πλωτή σφαίρα, πλήρης διέλευση, Οπή αντιστάθμισης Κίνηση: εμβολοφόρος κίνηση με 2 αντίθετα κινούμενα έμβολα, στεγανοποίηση ελαστική, κίνηση σε όλες τις λεπτομέρειες σύμφωνα με ISO 5211 ή σύμφωνα με τις συστάσεις NAMUR, Ρύθμιση τελικών θέσεων και στις δύο πλευρές +/-5° ρυθμιζόμενη |
| Λειτουργία | διαθέσιμο σε διπλής ενέργειας ή απλής ενέργειας Έκδοση |
| Σύνδεση | Άκρα συγκόλλησης DN10...DN100 σύμφωνα με DIN 3239 |
| Υλικά κατασκευής Τυπική εκτέλεση | Σφαιρική βάνα: Περίβλημα χάλυβας, Σφαίρα από ανοξείδωτο χάλυβα 1.4301, Σφαιρική στεγανοποίηση PTFE ενισχυμένη με υαλοίνες, Στεγανοποίηση ατράκτου PTFE/FKM Κίνηση: Σκληρά ανοδιωμένο αλουμίνιο, Γρανάζι από χάλυβα, επινικελωμένο, Οδήγηση εμβόλου POM, Στεγανοποιήσεις NBR |
| Πεδίο εφαρμογής | αέρια και υγρά μέσα, τα οποία δεν προσβάλλουν τα χρησιμοποιούμενα υλικά |
| Θερμοκρασία μέσου | -20...+160°C |
| Θερμοκρασία περιβάλλοντος | -20...+85°C |
| Πίεση λειτουργίας | 0bar έως Πίεση λειτουργίας σύμφωνα με τον πίνακα και το διάγραμμα πίεσης-θερμοκρασίας, κατάλληλο για χονδρό κενό (rough vacuum) |
| Μέσο ελέγχου | φιλτραρισμένος και λαδωμένος ή μη λαδωμένος πεπιεσμένος αέρας |
| Πίεση ελέγχου | 5,5...8bar, Προσαρμογή σε χαμηλότερες πιέσεις ελέγχου δυνατή κατόπιν αιτήματος |
| Τύπος στερέωσης | Εγκατάσταση σε άκαμπτο σύστημα σωληνώσεων |
| Θέση εγκατάστασης | οποιοδήποτε |
| Ειδική εκτέλεση | Σφαιρική βάνα: ATEX EX II 2G Ex h IIC T6...T1 Gb / II 2D Ex h IIIC T85°C...T450°C Db, Κίνηση: ATEX II 2G Ex h IIC T6...T3 Gb / II 2D Ex h IIIC T85°C...T200°C Db Οδοντωτός τροχός από ανοξείδωτο χάλυβα, Θερμοκρασίες περιβάλλοντος από -40°C...+85°C, ή αντίστοιχα -20°C...+150°C |
| Εξαρτήματα | συναρμολογημένη χειροκίνητη, πνευματική ή ηλεκτρική βαλβίδα ελέγχου ηλεκτρική ανατροφοδότηση τελικών θέσεων, Ρυθμιστής θέσης σε έκδοση I/P ή P/P Ρύθμιση της ταχύτητας μεταγωγής |
| Σημείωση παραγγελίας | Παρακαλούμε κατά την παραγγελία να αναφέρετε επιπλέον την πιλοτική πίεση, το μέσο λειτουργίας, την πίεση λειτουργίας και τη θερμοκρασία λειτουργίας. |
| Σημείωση εφαρμογής | Οι τιμές πίεσης και θερμοκρασίας είναι μέγιστες τιμές για κανονικές συνθήκες, για λιπαντικά ή μη απολιπαντικά μέσα. Ειδικότερα, τα απολιπαντικά μέσα μειώνουν τις αναφερόμενες τιμές και αυξάνουν την απαιτούμενη ροπή στρέψης. Για αυτές τις ειδικές περιπτώσεις συνιστούμε προηγούμενη διευκρίνιση. Κατά την επιλογή της βαλβίδας πρέπει να λαμβάνεται ως βάση η αντίστοιχη χαμηλότερη πίεση ελέγχου που εμφανίζεται στην εγκατάσταση. |



Διαστάσεις

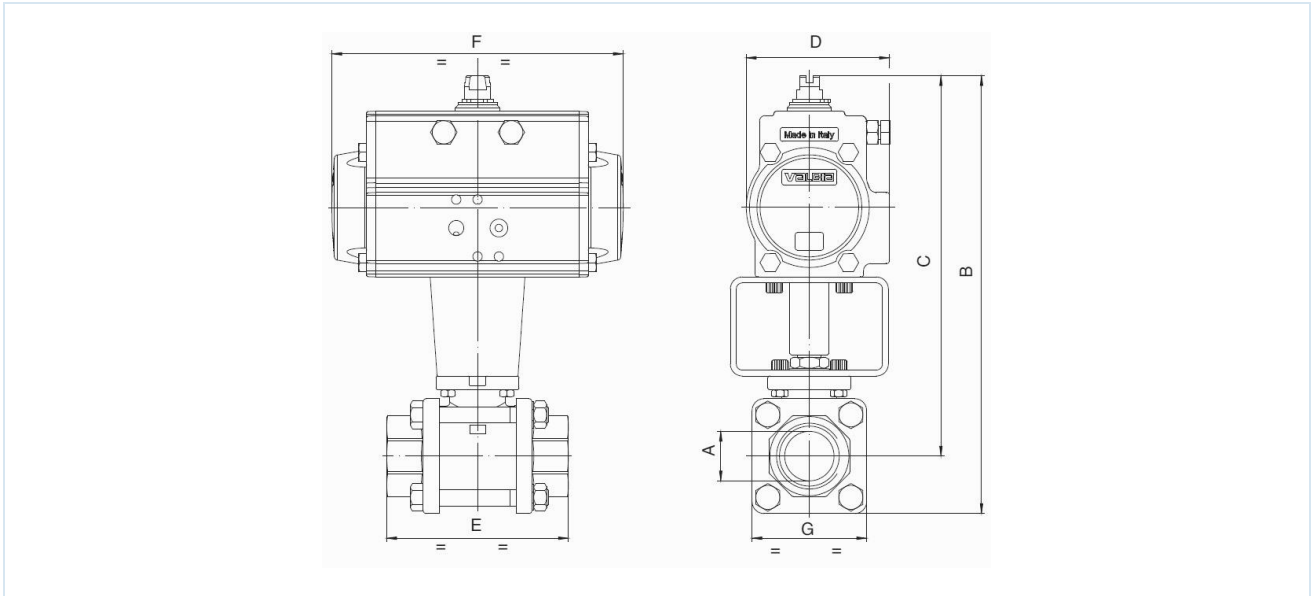

Σφαιρικές βαλβίδες με διπλής ενέργειας περιστροφικό ενεργοποιητή

| Ονομαστική διάμετρος DN [mm] | μέγ. πίεση λειτουργίας [bar] | B | C | D | E | F | G | Τύπος ενεργοποιητή | Τιμή KV [m³/h] | Βάρος [περ. kg] | Τύπος |
|------------------------------|------------------------------|-------|-------|-----|-----|-----|-----|--------------------|----------------|-----------------|--------------------|
| 10 | 64 | 128 | 111 | 45 | 57 | 110 | 33 | PAD032 | 8,5 | 0,9 | BAC4-003-CITV-D0 |
| 10 | 64 | 164,5 | 147,5 | 71 | 57 | 141 | 33 | PAD052 | 8,5 | 1,7 | BAC4-003-CITV-D0B* |
| 15 | 64 | 135 | 116 | 45 | 65 | 110 | 38 | PAD032 | 19,2 | 1,1 | BAC4-004-CITV-D0 |
| 15 | 64 | 171,5 | 152,5 | 71 | 65 | 141 | 38 | PAD052 | 19,2 | 1,7 | BAC4-004-CITV-D0B* |
| 20 | 40 | 212 | 188 | 71 | 76 | 141 | 47 | PAD052 | 35 | 2,1 | BAC4-005-CITV-D0 |
| 25 | 40 | 222 | 193 | 71 | 92 | 141 | 58 | PAD052 | 64,5 | 2,7 | BAC4-006-CITV-D0 |
| 32 | 25 | 230 | 197 | 71 | 106 | 141 | 67 | PAD052 | 104 | 3,2 | BAC4-007-CITV-D0 |
| 40 | 25 | 267 | 229 | 81 | 116 | 164 | 76 | PAD063 | 174 | 4,7 | BAC4-008-CITV-D0 |
| 50 | 25 | 298 | 253 | 95 | 136 | 210 | 90 | PAD075 | 301 | 7,3 | BAC4-009-CITV-D0 |
| 65 | 16 | 348 | 281 | 106 | 153 | 241 | 134 | PAD085 | 546 | 13,1 | BAC4-010-CITV-D0 |
| 80 | 16 | 373 | 292 | 106 | 180 | 241 | 161 | PAD085 | 873 | 19,6 | BAC4-011-CITV-D0 |
| 100 | 16 | 436 | 341 | 123 | 217 | 275 | 190 | PAD100 | 1363 | 29,7 | BAC4-012-CITV-D0 |

*Με την προσθήκη Β οι σφαιρικές βαλβίδες εξοπλίζονται με τον ενεργοποιητή PAD052. Κατά τη χρήση κουτιών τερματικών διακοπών και βαλβίδων ελέγχου NAMUR πρέπει να χρησιμοποιούνται τύποι Β-τύπου.

Σφαιρικές βαλβίδες με μονοενεργό περιστροφικό ενεργοποιητή

| Ονομαστική διάμετρος DN[mm] | μέγ. πίεση λειτουργίας [bar] | B | C | D | E | F | G | Τύπος ενεργοποιητή | Τιμή KV [m³/h] | Βάρος [περ. kg] | Τύπος |
|-----------------------------|------------------------------|-----|-----|-----|-----|-----|-----|--------------------|----------------|-----------------|------------------|
| 10 | 64 | 164 | 148 | 71 | 57 | 141 | 33 | PAS0525 | 8,5 | 1,7 | BAC4-003-CITV-S0 |
| 15 | 64 | 171 | 152 | 71 | 65 | 141 | 38 | PAS0525 | 19,2 | 1,9 | BAC4-004-CITV-S0 |
| 20 | 40 | 224 | 200 | 81 | 76 | 164 | 47 | PAS0635 | 35 | 3,1 | BAC4-005-CITV-S0 |
| 25 | 40 | 234 | 205 | 81 | 92 | 164 | 58 | PAS0635 | 64,5 | 3,6 | BAC4-006-CITV-S0 |
| 32 | 25 | 242 | 209 | 81 | 107 | 164 | 67 | PAS0635 | 104 | 4,3 | BAC4-007-CITV-S0 |
| 40 | 25 | 299 | 261 | 106 | 116 | 241 | 76 | PAS0855 | 174 | 7,9 | BAC4-008-CITV-S0 |
| 50 | 25 | 326 | 281 | 123 | 136 | 275 | 90 | PAS1005 | 301 | 12,0 | BAC4-009-CITV-S0 |
| 65 | 16 | 415 | 348 | 137 | 153 | 333 | 134 | PAS1155 | 546 | 23,7 | BAC4-010-CITV-S0 |
| 80 | 16 | 452 | 371 | 148 | 180 | 372 | 161 | PAS1255 | 873 | 28,3 | BAC4-011-CITV-S0 |
| 100 | 16 | 482 | 387 | 148 | 217 | 372 | 190 | PAS1255 | 1363 | 37,2 | BAC4-012-CITV-S0 |

Οι μονοενεργό ενεργοποιητές, εφόσον δεν παραγγελθούν διαφορετικά, παραδίδονται με κλείσιμο μέσω δύναμης ελατηρίου (NC).

Έκδοση 3

150609 / Δημιουργήθηκε 2026/23 EL

ΚΑΤΑΣΚΕΥΑΣΤΗΚΕ ΣΤΗΝ ΕΥΡΩΠΗ

+43 512 52076

austria@stasto.eu

© STASTO Automation KG

www.stasto.com

Ανοιγμα σειράς online

Σελίδα 2 / 3



Διάγραμμα πίεσης-θερμοκρασίας

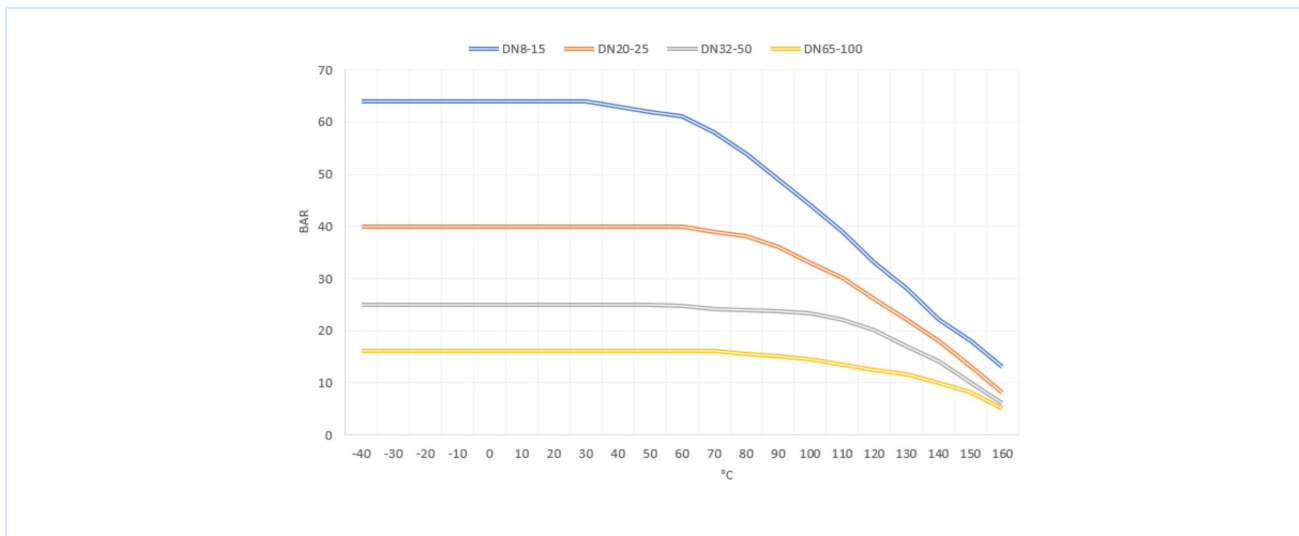

Οι απεικονίσεις δεν είναι δεσμευτικές
Με την επιφύλαξη αλλαγών στον σχεδιασμό, στις διαστάσεις και στα υλικά

Βαλβίδες / Σφαιρικές βαλβίδες - αυτόματες / Σφαιρικές βαλβίδες – πνευματικές / Σφαιρική βάνα με πνευματικό περιστροφικό ενεργοποιητή Σειρά BAC4

