

Rövid löketű munkahenger kettős működésű Sorozat SHD(M)

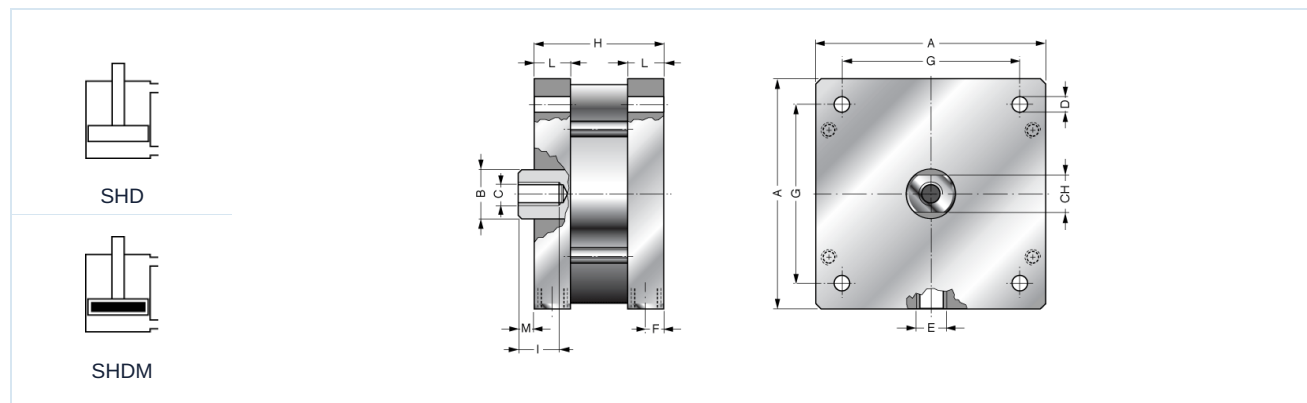

Kívitel	Rövid löketű henger kettős működésű, opcionálisan mágnessel
Fejek	eloxált alumínium
Dugattyúrúd	Rozsdamentes acél 1.4021
Hengercső	eloxált alumínium
Tömítések	Dugattyúrúd-tömítés PU, többi tömítés NBR
Véghelyzet-csillapítás	mechanikus
Környezeti hőmérséklet	-20°C...+60°C
Közeg hőmérséklete	0°C...+30°C
Kenés	nem szükséges
Közeg	szűrt sűrített levegő
maximális üzemi nyomás	10bar
Megjegyzés	A CAD-fájlok a STASTO Store-ban a www.stasto.eu oldalon érhetők el

Méretetek



Ø	A	ØB	ØC	ØD	E	F	G	H							CH	I	L	M	Típus	Típus Mágneshenger
								Löket [mm]												
								25	50	75	100	125	160	200						
125	139	30	M14	10,2	G1/4"	10	110	103	128	153	178	203	238	278	28	25	22	10	SHD125-..	SHDM125-..
160	180	40	M20	14,2	G3/8"	12	140	112	137	162	187	212	247	287	36	30	26	12	SHD160-..	SHDM160-..
200	220	40	M20	14,2	G3/8"	12	175	112	137	162	187	212	247	287	36	30	26	12	SHD200-..	SHDM200-..

Az ábrák nem kötelező érvényűek

A konstrukció, a méretek és az anyagok változtatásának joga fenntartva



